



**INSTYTUT IMMUNOLOGII I TERAPII DOŚWIADCZALNEJ
IM. LUDWIKA HIRSZFELDA
POLSKIEJ AKADEMII NAUK
Centrum Doskonałości : IMMUNE**

Rudolfa Weigla 12, 53-114 Wrocław, POLSKA
Telefon: (+48-71) 337 11 72, (+48-71) 370 99 30 Fax: (+48-71) 337 21 71
www.iitd.pan.wroc.pl

Nr referencyjny nadany przez Zamawiającego SZP/ 2 /2021

**SPECYFIKACJA WARUNKÓW ZAMÓWIENIA
(SWZ)**

dotyczy postępowania prowadzonego w **trybie podstawowym z negocjacjami**
zgodnie z postanowieniami ustawy z dnia 11 września 2019 r.

Prawo zamówień publicznych
(Dz.U. 2019 poz. 2019 ze zm.),
którego przedmiotem jest:

Zaprojektowanie i wyposażenie (dostawa) pomieszczeń biurowych i konferencyjnych w meble

Zatwierdził:

Z-ca DYREKTORA
ds. Administracyjnych
mgr Piotr Adamiec

(podpis i pieczęć dyrektora)

KIEROWNIK DZIAŁU
ZAMÓWIENI PUBLICZNYCH
mgr Marzena Paszulewicz

I. Nazwa oraz adres Zamawiającego

Instytut Immunologii i Terapii Doświadczalnej im. Ludwika Hirszfelda Polskiej Akademii Nauk
ul. Rudolfa Weigla 12, 53-114 Wrocław

Numer tel.: 71/ 337 11 727 w. 342

Adres poczty elektronicznej: zp@hirszfeld.pl

Adres strony internetowej prowadzonego postępowania:

http://bip.iitd.pan.wroc.pl/zamowienia_publiczne

Zmiany i wyjaśnienia treści SWZ oraz inne dokumenty zamówienia bezpośrednio związane z postępowaniem o udzielenie zamówienia będą udostępniane na stronie internetowej: http://bip.iitd.pan.wroc.pl/zamowienia_publiczne bez ujawniania ich źródła.

II. Informacje ogólne

1. Szacunkowa wartość przedmiotowego zamówienia nie przekracza progów unijnych, o jakich mowa w art. 3 ustawy pzp.
2. Wykonawca zgodnie może złożyć tylko jedną ofertę. Treść oferty musi być zgodna z wymaganiami Zamawiającego określonymi w dokumentach zamówienia.
3. Zamawiający nie przewiduje zwrotu kosztów udziału Wykonawców w postępowaniu. Wykonawca ponosi wszelkie koszty udziału w postępowaniu, w tym koszty przygotowania oferty.
4. Zamawiający nie dopuszcza składania ofert wariantowych.
5. Zamawiający dopuszcza składanie ofert częściowych – **[9] części**.
 - 1) Części od 1 do 6 - Zaprojektowanie i wyposażenie pomieszczeń biurowych w meble;
 - 2) Części 7 - Zaprojektowanie i wyposażenie pomieszczeń konferencyjnych w meble;
 - 3) Części od 8 do 9 - Zaprojektowanie i wyposażenie pokoi biurowych.

Wykonawca może złożyć ofertę na wszystkie części przedmiotu zamówienia lub na dowolnie wybraną część.

6. Zamawiający nie przewiduje zawarcia umowy ramowej, o której mowa w art. 311 – 315 ustawy Pzp.
7. Zamawiający nie przewiduje zastosowania akcji elektronicznej, o której mowa w art. 308 ust. 1 ustawy Pzp.
8. Zamawiający nie przewiduje rozliczeń w walutach obcych. Rozliczenia między Zamawiającym a Wykonawcą prowadzone będą w polskich złotych (PLN).
9. Zamawiający nie wymaga wniesienia wadium w przedmiotowym postępowaniu.
10. Zamawiający nie przewiduje zamówień, o których mowa w art. 214 ust. 1 pkt 8 ustawy Pzp.
11. Zamawiający nie przewiduje udzielenia zaliczek na poczet wykonania zamówienia.
12. Zamawiający nie przewiduje obowiązku odbycia przez Wykonawcę wizji lokalnej.

III. Tryb udzielenia zamówienia

1. Postępowanie o udzielenie zamówienia publicznego prowadzone jest w trybie podstawowym, na podstawie art. 275 pkt 3 ustawy z dnia 11 września 2019 r. - Prawo zamówień publicznych (Dz. U. z 2019 r., poz. 2019 ze zm.) - zwanej dalej: Pzp
2. Do czynności podejmowanych przez Zamawiającego i Wykonawców stosować się będzie przepisy ustawy z dnia 23 kwietnia 1964 r. – Kodeks cywilny (Dz. U. z 2020 r. poz. 1740) jeżeli przepisy ustawy Pzp nie stanowią inaczej.

IV. Opis przedmiotu zamówienia

1. Przedmiotem zamówienia jest zaprojektowanie i wyposażenie (dostawa) pomieszczeń biurowych i konferencyjnych w meble.
2. Nazwy i kody zamówienia według Wspólnego Słownika Zamówień (CPV):
 - 39.10.00.00 - 3 – meble
 - 39.13.00.00 - 2 - meble biurowe
 - 39.12.10.00 - 6 - biurka i stoły
 - 39.14.13.00 - 5 - szafy
 - 39.14.33.10 - 2 - stoliki
 - 79.93.40.00 - 0 - usługi projektowania mebli
3. Szczegółowy opis przedmiotu zamówienia, opis wymagań Zamawiającego w zakresie realizacji i odbioru określają odpowiednio załączniki nr 3.1 ÷ 3.9 do SWZ oraz projektowane postanowienia umowy w sprawie zamówienia publicznego stanowiące załącznik nr 2 do SWZ.
4. Wszystkie wymagania określone w dokumentach, o których mowa w ust. 3 stanowią wymagania minimalne, a ich spełnienie jest obligatoryjne. Niespełnienie ww. wymagań minimalnych będzie skutkowało odrzuceniem oferty jako niezgodnej z warunkami zamówienia na podstawie art. 226 ust. 1 pkt 5 ustawy Pzp.
5. Wykonawca, który powołuje się na rozwiązania równoważne, jest zobowiązany wykazać, że oferowane przez niego rozwiązanie spełnia wymagania określone przez Zamawiającego. W takim przypadku, Wykonawca załącza do oferty wykaz rozwiązań równoważnych wraz z jego opisem lub normami.

V. Przedmiotowe środki dowodowe – nie dotyczy

VI. Termin wykonania zamówienia

Wykonawca zobowiązany jest zrealizować przedmiot zamówienia w terminie do **8 tygodni** od daty zawarcia umowy.

VII. Podstawy wykluczenia (przesłanki obligatoryjne)

1. Z postępowania o udzielenie zamówienia wyklucza się, z zastrzeżeniem art. 110 ust. 2 pzp,

Wykonawcę;

1) będącego osobą fizyczną, którego prawomocnie skazano za przestępstwo:

- a) udziału w zorganizowanej grupie przestępczej albo związku mającym na celu popełnienie przestępstwa lub przestępstwa skarbowego, o którym mowa w art. 258 Kodeksu karnego,
- b) handlu ludźmi, o którym mowa w art. 189 a Kodeksu karnego,
- c) o którym mowa w art. 228 – 230 a, art. 250 a Kodeksu karnego lub w art. 46 lub art. 48 ustawy z dnia 25 czerwca 2010 r. o sporcie,
- d) finansowania przestępstwa o charakterze terrorystycznym, o którym mowa w art. 165 a Kodeksu karnego, lub przestępstwo udaremniania lub utrudniania stwierdzenia przestępnego pochodzenia pieniędzy lub ukrywania ich pochodzenia, o którym mowa w art. 299 Kodeksu karnego,
- e) o charakterze terrorystycznym, o którym mowa w art. 115 § 20 Kodeksu karnego, lub mające na celu popełnienie tego przestępstwa,
- f) powierzenia wykonywania pracy małoletniemu cudzoziemcowi, o którym mowa w art. 9 ust. 2 ustawy z dnia 15 czerwca 2012 r. o skutkach powierzania wykonywania pracy cudzoziemcom przebywającym wbrew przepisom na terytorium Rzeczypospolitej Polskiej (Dz. U. poz. 769),
- g) przeciwko obrotowi gospodarczemu, o których mowa w art. 296-307 Kodeksu karnego, przestępstwo oszustwa, o którym mowa w art. 286 Kodeksu karnego, przestępstwo przeciwko wiarygodności dokumentów, o których mowa w art. 270 - 277d Kodeksu karnego, lub przestępstwo skarbowe,
- h) o którym mowa w art. 9 ust. 1 i 3 lub art. 10 ustawy z dnia 15 czerwca 2012 r. o skutkach powierzania wykonywania pracy cudzoziemcom przebywającym wbrew przepisom na terytorium Rzeczypospolitej Polskiej

- lub za odpowiedni czyn zabroniony określony w przepisach prawa obcego;

- 2) jeżeli urzędującego członka jego organu zarządzającego lub nadzorczego, wspólnika spółki w spółce jawnej lub partnerskiej albo komplementariusza w spółce komandytowej lub komandytowo-akcyjnej lub prokurenta prawomocnie skazano za przestępstwo, o którym mowa w pkt 1;
- 3) wobec którego wydano prawomocny wyrok sądu lub ostateczną decyzję administracyjną o zaleganiu z uiszczeniem podatków, opłat lub składek na ubezpieczenie społeczne lub zdrowotne, chyba że Wykonawca odpowiednio przed upływem terminu do składania wniosków o dopuszczenie do udziału w postępowaniu albo przed upływem terminu składania ofert dokonał płatności należnych podatków, opłat lub składek na ubezpieczenie społeczne lub zdrowotne wraz z odsetkami lub grzywnami lub zawarł wiążące porozumienie w sprawie spłaty tych należności;
- 4) wobec którego prawomocnie orzeczono zakaz ubiegania się o zamówienia publiczne;

- 5) jeżeli Zamawiający może stwierdzić, na podstawie wiarygodnych przesłanek, że Wykonawca zawarł z innymi wykonawcami porozumienie mające na celu zakłócenie konkurencji, w szczególności jeżeli należąc do tej samej grupy kapitałowej w rozumieniu ustawy z dnia 16 lutego 2007 r. o ochronie konkurencji i konsumentów, złożyli odrębne oferty, oferty częściowe lub wnioski o dopuszczenie do udziału w postępowaniu, chyba że wykażą, że przygotowali te oferty lub wnioski niezależnie od siebie;
 - 6) jeżeli, w przypadkach, o których mowa w art. 85 ust. 1, doszło do zakłócenia konkurencji wynikającego z wcześniejszego zaangażowania tego Wykonawcy lub podmiotu, który należy z wykonawcą do tej samej grupy kapitałowej w rozumieniu ustawy z dnia 16 lutego 2007 r. o ochronie konkurencji i konsumentów, chyba że spowodowane tym zakłócenie konkurencji może być wyeliminowane w inny sposób niż przez wykluczenie Wykonawcy z udziału w postępowaniu o udzielenie zamówienia.
2. Wykonawca może zostać wykluczony przez Zamawiającego na każdym etapie postępowania o udzielenie zamówienia.
 3. Zamawiający nie ustanawia przesłanek fakultatywnego wykluczenia Wykonawców z postępowania.

VIII. Warunki udziału w postępowaniu

1. O udzielenie zamówienia mogą ubiegać się Wykonawcy, którzy nie podlegają wykluczeniu na zasadach określonych w Rozdziale VII SWZ.
2. Zamawiający nie stawia dodatkowych warunków udziału w postępowaniu.

IX. Wykaz oświadczeń i dokumentów, jakie mają dostarczyć Wykonawcy w celu potwierdzenia spełnienia warunków udziału w postępowaniu oraz braku podstaw do wykluczenia.

1. Oświadczenia składane obligatoryjnie wraz z ofertą:
 - 1) w celu potwierdzenia braku podstaw do wykluczenia Wykonawcy z postępowania o udzielenie zamówienia publicznego w okolicznościach, o których mowa w art. 108 ust. 1 ustawy Pzp, Wykonawca musi dołączyć do oferty oświadczenie Wykonawcy o braku podstaw do wykluczenia według wzoru stanowiącego załącznik nr 1a do Formularza Oferty;
2. Jeżeli, w toku postępowania, Wykonawca nie złoży oświadczenia, oświadczeń lub dokumentów niezbędnych do przeprowadzenia postępowania, złożone oświadczenia lub dokumenty są niekompletne, zawierają błędy lub budzą wskazane przez Zamawiającego wątpliwości, Zamawiający wezwie do ich złożenia, uzupełnienia, poprawienia w terminie przez siebie wskazanym, chyba że mimo ich złożenia oferta Wykonawcy podlegałaby odrzuceniu albo konieczne byłoby unieważnienie postępowania.

X. Informacje o środkach komunikacji elektronicznej, przy użyciu których Zamawiający będzie komunikował się z Wykonawcami, oraz informacje o wymaganiach technicznych

i organizacyjnych sporządzania, wysyłania i odbierania korespondencji elektronicznej

1. W postępowaniu o udzielenie zamówienia komunikacja między Zamawiającym a Wykonawcami odbywa się drogą elektroniczną przy użyciu miniPortalu <https://miniportal.uzp.gov.pl/>; ePUAPu <https://epuap.gov.pl/wps/portal/>
2. Wykonawca zamierzający wziąć udział w postępowaniu o udzielenie zamówienia publicznego, musi posiadać konto na ePUAP. Wykonawca posiadający konto na ePUAP ma dostęp do *formularzy: złożenia, zmiany, wycofania oferty lub wniosku oraz do formularza do komunikacji.*
3. Wymagania techniczne i organizacyjne wysyłania i odbierania korespondencji elektronicznej przekazywanej przy ich użyciu, opisane zostały w Regulaminie korzystania z miniPortalu dostępnym pod adresem <https://miniportal.uzp.gov.pl/WarunkiUslugi.aspx> oraz Regulaminie ePUAP.
4. Wykonawca przystępując do niniejszego postępowania o udzielenie zamówienia publicznego, akceptuje warunki korzystania z miniPortalu, określone w Regulaminie miniPortalu oraz zobowiązuje się korzystając z miniPortalu przestrzegać postanowień tego regulaminu.
5. Maksymalny rozmiar plików przesyłanych za pośrednictwem dedykowanych formularzy do: złożenia i wycofania oferty oraz do komunikacji wynosi 150 MB.
6. Za datę przekazania oferty, oświadczenia, o którym mowa w art. 125 ust. 1 pzp, podmiotowych środków dowodowych, przedmiotowych środków dowodowych oraz innych informacji, oświadczeń lub dokumentów, przekazywanych w postępowaniu, przyjmuje się datę ich przekazania na ePUAP.
7. W postępowaniu o udzielenie zamówienia korespondencja elektroniczna (inna niż oferta Wykonawcy i załączniki do oferty) odbywa się elektronicznie za pośrednictwem *dedykowanego formularza dostępnego na ePUAP oraz udostępnionego przez miniPortal (Formularz do komunikacji).* Korespondencja przesłana za pomocą tego formularza nie może być szyfrowana.
We wszelkiej korespondencji związanej z niniejszym postępowaniem Zamawiający i Wykonawcy posługują się numerem referencyjnym nadanym przez Zamawiającego SZP/ 2 /2021.
8. Zamawiający może również komunikować się z Wykonawcami za pomocą poczty elektronicznej, email: zp@hirszfeld.pl
9. Dokumenty elektroniczne, oświadczenia lub elektroniczne kopie dokumentów lub oświadczeń składane są przez Wykonawcę za pośrednictwem *Formularza do komunikacji* jako załączniki. Zamawiający dopuszcza również możliwość składania dokumentów elektronicznych, oświadczeń lub elektronicznych kopii dokumentów lub oświadczeń za pomocą poczty elektronicznej, na adres email: zp@hirszfeld.pl. Sposób sporządzenia dokumentów elektronicznych, oświadczeń lub elektronicznych kopii dokumentów lub oświadczeń musi być zgodny z wymaganiami określonymi w rozporządzeniu Prezesa Rady Ministrów z dnia 30 grudnia 2020 w sprawie sposobu sporządzania i przekazywania informacji oraz wymagań technicznych dla dokumentów elektronicznych oraz środków komunikacji elektronicznej w postępowaniu o udzielenie zamówienia publicznego lub

konkursie.

10. Zamawiający nie przewiduje sposobu komunikowania się z Wykonawcami w inny sposób niż przy użyciu środków komunikacji elektronicznej, wskazanych w SWZ.

XI. Wskazanie osób uprawnionych do komunikowania się z Wykonawcami

1. Zamawiający wyznacza następujące osoby do kontaktu z Wykonawcami:
 - w zakresie proceduralnym: Marzena Paszulewicz, tel.: 71/337 11 72 wew. 342
 - w zakresie dotyczącym przedmiotu zamówienia odpowiednio dla wybranej części: p. Dorota Misztal tel. 71/337 11 72 wew. 166 – w zakresie Części 7, 8; p. Jan Stangret – 507 576 123 – w zakresie Części 1 do 6 oraz 9.
2. Wykonawca może zwrócić się do Zamawiającego z wnioskiem o wyjaśnienie treści SWZ. Zamawiający jest obowiązany udzielić wyjaśnień niezwłocznie, jednak nie później niż na 2 dni przed upływem terminu składania odpowiednio ofert, pod warunkiem że wniosek o wyjaśnienie treści SWZ wpłynął do Zamawiającego nie później niż na 4 dni przed upływem terminu składania ofert.
3. Jeżeli Zamawiający nie udzieli wyjaśnień w terminie, o którym mowa w ust. 2, przedłuży termin składania ofert o czas niezbędny do zapoznania się wszystkich zainteresowanych Wykonawców z wyjaśnieniami niezbędnymi do należytego przygotowania i złożenia ofert. W przypadku gdy wniosek o wyjaśnienie treści SWZ nie wpłynął w terminie, o którym mowa w ust. 2, Zamawiający nie ma obowiązku udzielania wyjaśnień SWZ oraz obowiązku przedłużenia terminu składania ofert.
4. Przedłużenie terminu składania ofert, o których mowa w ust. 3, nie wpływa na bieg terminu składania wniosku o wyjaśnienie treści SWZ.

XII. Termin związania ofertą

1. Wykonawca jest związany ofertą od dnia upływu terminu składania ofert do **dnia 12.05.2021 r.**
2. Bieg terminu związania ofertą rozpoczyna się wraz z upływem terminu składania ofert.
3. W przypadku gdy wybór najkorzystniejszej oferty nie nastąpi przed upływem terminu związania ofertą określonego w SWZ, Zamawiający przed upływem terminu związania oferta zwraca się jednokrotnie do Wykonawców o wyrażenie zgody na przedłużenie tego terminu o wskazywany przez niego okres, nie dłuższy niż 60 dni.
4. Przedłużenie terminu związania oferta, o którym mowa w ust. 2, wymaga złożenia przez Wykonawcę pisemnego oświadczenia o wyrażeniu zgody na przedłużenie terminu zawiązania oferta.

XIII. Opis sposobu przygotowania oferty

1. Oferta musi być sporządzona w języku polskim, w postaci elektronicznej w formacie danych: .pdf,

.doc, .docx, .rtf, .xps, .odt i opatrzona kwalifikowanym podpisem elektronicznym, podpisem zaufanym lub podpisem osobistym.

- 1) Wykonawca w celu poprawnego zaszyfrowania oferty powinien mieć zainstalowany na komputerze .NET Framework 4.5. Aplikacja działa na platformie Windows (Vista SP2, 7, 8, 10) Aplikacja nie jest dostępna dla systemu Linux i MAC OS.
 - 2) Sposób zaszyfrowania oferty opisany został w Instrukcji użytkownika dostępnej na miniPortalu.
 - 3) Do przygotowania oferty konieczne jest posiadanie przez osobę upoważnioną do reprezentowania Wykonawcy kwalifikowanego podpisu elektronicznego, podpisu osobistego lub podpisu zaufanego.
 - 4) Jeżeli na ofertę składa się kilka dokumentów, Wykonawca powinien stworzyć folder, do którego przeniesie wszystkie dokumenty oferty, podpisane kwalifikowanym podpisem elektronicznym, podpisem zaufanym lub podpisem osobistym. Następnie z tego folderu Wykonawca zrobi folder .zip (bez nadawania mu haseł i bez szyfrowania). W kolejnym kroku za pośrednictwem Aplikacji do szyfrowania Wykonawca zaszyfruje folder zawierający dokumenty składające się na ofertę.
2. Wszelkie informacje stanowiące tajemnicę przedsiębiorstwa w rozumieniu ustawy z dnia 16 kwietnia 1993 r. o zwalczaniu nieuczciwej konkurencji (Dz. U. z 2019 r. poz. 1010), które Wykonawca zastrzeże jako tajemnicę przedsiębiorstwa, powinny zostać złożone w osobnym pliku wraz z jednoczesnym zaznaczeniem polecenia „Załącznik stanowiący tajemnicę przedsiębiorstwa” a następnie wraz z plikami stanowiącymi jawną część skompresowane do jednego pliku archiwum (ZIP). Wykonawca zobowiązany jest, wraz z przekazaniem tych informacji, wykazać spełnienie przesłanek określonych w art. 11 ust. 2 ustawy z dnia 16 kwietnia 1993 r. o zwalczaniu nieuczciwej konkurencji. Zaleca się, aby uzasadnienie zastrzeżenia informacji jako tajemnicy przedsiębiorstwa było sformułowane w sposób umożliwiający jego udostępnienie. Zastrzeżenie przez Wykonawcę tajemnicy przedsiębiorstwa bez uzasadnienia, będzie traktowane przez Zamawiającego jako bezskuteczne ze względu na zaniechanie przez Wykonawcę podjęcia niezbędnych działań w celu zachowania poufności objętych klauzulą informacji zgodnie z postanowieniami art. 18 ust. 3 pzp.
3. Do oferty należy dołączyć oświadczenie o niepodleganiu wykluczeniu w postaci elektronicznej opatrzone kwalifikowanym podpisem elektronicznym, podpisem zaufanym lub podpisem osobistym, a następnie wraz z plikami stanowiącymi ofertę skompresować do jednego pliku archiwum (ZIP).
 4. Do przygotowania oferty zaleca się wykorzystanie Formularza Oferty, którego wzór stanowi załącznik nr 1 do SWZ.
- 5. Do oferty należy dołączyć:**
- 1) pełnomocnictwo upoważniające do złożenia oferty, jeśli ofertę składa pełnomocnik;
 - 2) w przypadku Wykonawców ubiegających się wspólnie o udzielenie zamówienia

Wykonawcy zobowiązani są do ustanowienia pełnomocnika. Dokument pełnomocnictwa, z treści którego będzie wynikało umocowanie do reprezentowania w postępowaniu o udzielenie zamówienia tych wykonawców należy załączyć do oferty. Pełnomocnictwo powinno być załączone do oferty i powinno zawierać w szczególności wskazanie:

- ✓ postępowania o zamówienie publiczne, którego dotyczy,
- ✓ wszystkich wykonawców ubiegających się wspólnie o udzielenie zamówienia wymienionych z nazwy z określeniem adresu siedziby,
- ✓ ustanowionego pełnomocnika oraz zakresu jego umocowania.

UWAGA:

Pełnomocnictwo do złożenia oferty musi być złożone w oryginale w takiej samej formie, jak składana oferta (tj. w formie elektronicznej lub postaci elektronicznej opatrzonej podpisem zaufanym lub podpisem osobistym). Dopuszcza się także złożenie elektronicznej kopii (skanu) pełnomocnictwa sporządzonego uprzednio w formie pisemnej, w formie elektronicznego poświadczenia sporządzonego stosownie do art. 97 § 2 ustawy z dnia 14 lutego 1991 r. - Prawo o notariacie, które to poświadczenie notariusz opatruje kwalifikowanym podpisem elektronicznym, bądź też poprzez opatrzenie skanu pełnomocnictwa sporządzonego uprzednio w formie pisemnej kwalifikowanym podpisem, podpisem zaufanym lub podpisem osobistym mocodawcy. Elektroniczna kopia pełnomocnictwa nie może być uwierzytelniona przez uprawnionego.

- 3) oświadczenie Wykonawcy o niepodleganiu wykluczeniu z postępowania** - wzór oświadczenia o niepodleganiu wykluczeniu stanowi załącznik nr 1a do Formularza Oferty. Oświadczenie składane jest pod rygorem nieważności w formie elektronicznej lub w postaci elektronicznej opatrzonej podpisem zaufanym, lub podpisem osobistym.

Oświadczenie składają **odrębnie**:

- ✓ Wykonawca/każdy spośród wykonawców wspólnie ubiegających się o udzielenie zamówienia. W takim przypadku oświadczenie potwierdza brak podstaw wykluczenia Wykonawcy oraz spełnianie warunków udziału w postępowaniu w zakresie, w jakim każdy z wykonawców wykazuje spełnianie warunków udziału w postępowaniu;
- ✓ podmiot trzeci, na którego potencjał powołuje się Wykonawca celem potwierdzenia spełnienia warunków udziału w postępowaniu. W takim przypadku oświadczenie potwierdza brak podstaw wykluczenia podmiotu oraz spełnianie warunków udziału w postępowaniu w zakresie, w jakim podmiot udostępnia swoje zasoby Wykonawcy;
- ✓ podwykonawcy, na których zasobach Wykonawca nie polega przy wykazywaniu spełnienia warunków udziału w postępowaniu. W takim przypadku oświadczenie potwierdza brak podstaw wykluczenia podwykonawcy (*jeżeli Zamawiający weryfikuje podstawy wykluczenia w odniesieniu do podwykonawcy*).

- 4) ostateczną wizualizację wyposażenia pomieszczeń biurowych i konferencyjnych w meble,**

6. Oferta wraz z załącznikami musi być złożona w oryginale. Zamawiający zaleca ponumerowanie stron oferty.

XIV. Sposób oraz termin składania ofert

1. Wykonawca składa ofertę za pośrednictwem Formularza do złożenia lub wycofania oferty dostępnego na ePUAP i udostępnionego również na miniPortalu. Sposób złożenia oferty opisany został w Instrukcji użytkownika dostępnej na miniPortalu.
2. Ofertę wraz z wymaganymi załącznikami należy złożyć w terminie do dnia **13.04.2021 r. do godz. 10.00**
3. Zamawiający odrzuci ofertę złożoną po terminie składania ofert.
4. Wykonawca po przesłaniu oferty za pomocą Formularza do złożenia lub wycofania oferty na „ekranie sukcesu” otrzyma numer oferty generowany przez ePUAP. Ten numer należy zapisać i zachować. Będzie on potrzebny w razie ewentualnego wycofania oferty.
5. Wykonawca przed upływem terminu do składania ofert może wycofać ofertę za pośrednictwem Formularza do wycofania oferty dostępnego na ePUAP i udostępnionego również na miniPortalu. Sposób wycofania oferty został opisany w Instrukcji użytkownika dostępnej na miniPortalu.
6. Wykonawca po upływie terminu do składania ofert nie może wycofać złożonej oferty.
7. Zamawiający zastrzega, iż złożenie oferty w innej formie elektronicznej będzie skutkowało odrzuceniem oferty na podstawie art. 226 ust. 1 pkt 6 ustawy pzp.

XV. Termin otwarcia ofert

1. Otwarcie ofert nastąpi w dniu **13.04.2021 r. o godz. 10.05** poprzez odszyfrowanie wczytanych na Miniportalu ofert.
2. Otwarcie ofert jest niejawne.
3. Zamawiający, najpóźniej przed otwarciem ofert, udostępnia na stronie internetowej prowadzonego postępowania informacją o kwocie, jaką zamierza przeznaczyć na sfinansowanie zamówienia.
4. Zamawiający, niezwłocznie po otwarciu ofert, udostępnia na stronie internetowej prowadzonego postępowania informacje o:
 - 1) nazwach albo imionach i nazwiskach oraz siedzibach lub miejscach prowadzonej działalności gospodarczej albo miejscach zamieszkania wykonawców, których oferty zostały otwarte;
 - 2) cenach lub kosztach zawartych w ofertach.
5. W przypadku wystąpienia awarii systemu teleinformatycznego, która spowoduje brak możliwości otwarcia ofert w terminie określonym przez Zamawiającego, otwarcie ofert nastąpi niezwłocznie po usunięciu awarii.
6. Zamawiający poinformuje o zmianie terminu otwarcia ofert na stronie internetowej prowadzonego postępowania.

XVI. Sposób obliczenia ceny

1. Wykonawca poda cenę oferty w Formularzu Ofertowym jako cenę brutto [z uwzględnieniem kwoty podatku od towarów i usług (VAT)]
2. Cena oferty stanowi wynagrodzenie ryczałtowe.
3. Wykonawca poda w Formularzu Ofertowym stawkę podatku od towarów i usług (VAT) właściwą dla przedmiotu zamówienia, obowiązującą według stanu prawnego na dzień składania ofert. Określenie ceny ofertowej z zastosowaniem nieprawidłowej stawki podatku od towarów i usług (VAT) potraktowane będzie, jako błąd w obliczeniu ceny i spowoduje odrzucenie oferty, jeżeli nie ziszczą się ustawowe przesłanki omyłki (na podstawie art. 226 ust. 1 pkt 10 pzp w związku z art. 223 ust. 2 pkt 3 pzp).
4. Rozliczenia między Zamawiającym a Wykonawcą będą prowadzone w złotych polskich z dokładnością do dwóch miejsc po przecinku.

UWAGA! *Jeden grosz jest najmniejszą jednostką monetarną w systemie pieniężnym RP i nie jest możliwe wyliczenie ceny końcowej, jeśli komponenty ceny (ceny jednostkowe) są określone za pomocą wielkości mniejszych niż 1 grosz. Wartości kwotowe ujęte jako wielkości matematyczne znajdujące się na trzecim i kolejnym miejscu po przecinku, w odniesieniu do nieistniejącej wielkości w polskim systemie monetarnym powodują, że tak wyrażona cena dla powszechnego obrotu gospodarczego jest niemożliwa do wypłacenia. Nie można kogoś realnie zobowiązać do zapłaty na jego rzecz kwoty niższej niż jeden grosz. Tym samym, ceny jednostkowe, stanowiące podstawę do obliczenia ceny oferty, muszą być podane z dokładnością do dwóch miejsc po przecinku. Jeżeli oferta będzie zawierała ceny jednostkowe wyrażone jako wielkości matematyczne znajdujące się na trzecim i kolejnym miejscu po przecinku, zostanie odrzucona na podstawie art. 226 ust. 1 pkt 4 i 5 ustawy Pzp.*

5. W przypadku rozbieżności pomiędzy ceną ryczałtową podaną cyfrowo a słownie, jako wartość właściwa zostanie przyjęta cena ryczałtowa podana słownie.

XVII. Opis kryteriów, którymi Zamawiający będzie się kierował przy wyborze oferty, wraz z podaniem znaczenia tych kryteriów i sposobu oceny ofert.

1. Przy wyborze najkorzystniejszej oferty Zamawiający będzie się kierował następującymi kryteriami oceny ofert:

Kryterium	Znaczenie procentowe kryterium	Maksymalna liczba punktów jaką może otrzymać oferta za dane kryterium
Cena oferty brutto (C)	60 %	60
Okres gwarancji i rękojmi (G)	10 %	10
Design (D)	30 %	30

2. Punkty będą przyznawane wg następujących zasad: 1% = 1 punkt.
 - 1) Cena oferty brutto (C):

- a) oferta z najniższą ceną brutto otrzyma 60 punktów
- b) punkty pozostałych ofert liczone będą wg. proporcji matematycznej z dokładnością do dwóch miejsc po przecinku:

$$P(C) = C_{\min} / C_{\text{bad.}} \times 100 \times 60 \%$$

gdzie:

$P(C)$ - liczba punktów jakie otrzyma oferta za kryterium „Cena”

C_{\min} - najniższa cena spośród wszystkich ważnych i nieodrzuconych ofert

C_{bad} - cena oferty podlegającej ocenie (badaniu)

2) Okres gwarancji i rękojmi (G):

- a) oferta z najdłuższym okresem gwarancji i rękojmi otrzyma 10 punktów
- b) punkty pozostałych ofert liczone będą wg. proporcji matematycznej z dokładnością do dwóch miejsc po przecinku:

Zamawiający minimalny okres gwarancji i rękojmi określił na 24 miesiące.

Zamawiający maksymalny okres gwarancji i rękojmi określił na 48 miesięcy.

Jeśli Wykonawca zaproponuje okres gwarancji krótszy niż 24 miesiące oferta będzie podlegała odrzuceniu jako niezgodna z treścią SWZ;

Jeśli Wykonawca zaproponuje okres gwarancji dłuższy niż 48 miesięcy, Zamawiający do wyliczeń (przyznania punktów w tym kryterium) będzie brał pod uwagę okres 48 miesięcy.

$$P(G) = G_{\text{bad}} / G_{\text{max}} \times 100 \times 10$$

gdzie:

$P(G)$ - liczba punktów jakie otrzyma oferta za kryterium „Okres gwarancji i rękojmi”

G_{max} - najdłuższy okres gwarancji i rękojmi spośród wszystkich ważnych i nieodrzuconych ofert jednak nie dłuższy niż wymagamy,

G_{bad} - okres gwarancji i rękojmi oferty podlegającej ocenie (badaniu) jednak nie krótszy niż wymagamy.

3) Design (D):

Członkowie komisji przetargowej będą oceniać asortyment meblowy w oparciu o projekt wyposażenia pomieszczeń biurowych i konferencyjnych w meble + opis techniczny oferowanych mebli w następującym zakresie:

- a) ergonomia - dostosowanie mebli do pomieszczenia wynikające z dostarczonego przez Wykonawcę dokumentacji/projektu,
- b) estetyka wykonania – komisja będzie oceniała kolorystykę mebli tj. dostosowanie do wymagań Zamawiającego: kształt mebla oraz dbałość o wykończenie wynikające z dostarczonej przez Wykonawcę dokumentu

- c) jakość wykonania – komisja będzie oceniała wykonanie i wykończenie mebla wynikające z dostarczonej przez Wykonawcę dokumentacji/projektu.

W celu dokonania oceny w kryterium „Desing” członkowie komisji przetargowej będą przyznawać punkty dla każdej z części osobno. Maksymalna ilość pkt w tym kryterium dla każdej z części wynosi 30 pkt.

Formularz oceny asortymentu meblowego dla Części od 1 do 9:

Meble (0-30 pkt)	Punktacja
Ergonomia	(0-10 pkt)
Estetyka wykonania	(0-10 pkt)
Jakość wykonania	(0-10 pkt)

- 4) Ostateczna ocena punktowa oferty:

Ocena punktowa oferty będzie zaokrągloną do dwóch miejsc po przecinku liczbą wynikającą z działania:

$$P_{\text{bad}} = P(C) + P(G) + P(D)$$

gdzie:

P_{bad} liczba punktów jakie otrzyma oferta podlegająca ocenie

P(C) liczba punktów jakie otrzyma oferta za kryterium „Cena”

P(G) liczba punktów jakie otrzyma oferta za kryterium „Okres gwarancji i rękojmi”

P(D) liczba punktów jakie otrzyma oferta za kryterium „Design”

- Niniejsze zamówienie zostanie udzielone temu Wykonawcy, którego oferta uzyska najwyższą liczbę punktów w ostatecznej ocenie punktowej.
- Jeżeli nie można wybrać oferty najkorzystniejszej z uwagi na to, że dwie lub więcej ofert przedstawia taki sam bilans ceny i pozostałych kryteriów oceny ofert, Zamawiający spośród tych ofert wybierze ofertę z niższą ceną.
- Ocena punktowa będzie dotyczyć wyłącznie ofert uznanych za ważne i niepodlegających odrzuceniu.
- Zgodnie z art. 225 ustawy Pzp jeżeli została złożona oferta, której wybór prowadziłby do powstania u zamawiającego obowiązku podatkowego zgodnie z ustawą z 11 marca 2004 r. o podatku od towarów i usług, dla celów zastosowania kryterium ceny lub kosztu Zamawiający dolicza do przedstawionej w tej ofercie ceny kwotę podatku od towarów i usług, którą miałyby obowiązek rozliczyć. W takiej sytuacji Wykonawca ma obowiązek:
 - poinformowania zamawiającego, że wybór jego oferty będzie prowadził do powstania u zamawiającego obowiązku podatkowego;

- 2) wskazania nazwy (rodzaju) towaru lub usługi, których dostawa lub świadczenie będą prowadziły do powstania obowiązku podatkowego;
- 3) wskazania wartości towaru lub usługi objętego obowiązkiem podatkowym zamawiającego, bez kwoty podatku;
- 4) wskazania stawki podatku od towarów i usług, która zgodnie z wiedzą Wykonawcy, będzie miała zastosowanie.

Informację w powyższym zakresie Wykonawca składa w załączniku nr 1 do SWZ – Formularz Ofertowy. Brak złożenia ww. informacji będzie postrzegany jako brak powstania obowiązku podatkowego u Zamawiającego.

XVIII. Informacje o formalnościach, jakie muszą zostać dopełnione po wyborze oferty w celu zawarcia umowy w sprawie zamówienia publicznego

1. Zamawiający zawiera umowę w sprawie zamówienia publicznego, z uwzględnieniem art. 577 pzp, w terminie nie krótszym niż 5 dni od dnia przesłania zawiadomienia o wyborze najkorzystniejszej oferty, jeżeli zawiadomienie to zostało przesłane przy użyciu środków komunikacji elektronicznej, albo 10 dni, jeżeli zostało przesłane w inny sposób.
2. Zamawiający może zawrzeć umowę w sprawie zamówienia publicznego przed upływem terminu, o którym mowa w ust. 1, jeżeli w postępowaniu o udzielenie zamówienia złożono tylko jedną ofertą.
3. Wykonawca, którego oferta została wybrana jako najkorzystniejsza, zostanie poinformowany przez Zamawiającego o miejscu i terminie podpisania umowy.
4. Jeżeli zostanie wybrana oferta Wykonawców wspólnie ubiegających się o udzielenie zamówienia, Zamawiający będzie żądał przed zawarciem umowy w sprawie zamówienia publicznego kopii umowy regulującej współpracę tych wykonawców, w której m.in. zostanie określony pełnomocnik uprawniony do kontaktów z zamawiającym oraz do wystawiania dokumentów związanych z płatnościami, przy czym termin, na jaki została zawarta umowa, nie może być krótszy niż termin realizacji zamówienia.
5. Jeżeli Wykonawca, którego oferta została wybrana jako najkorzystniejsza, uchyla się od zawarcia umowy w sprawie zamówienia publicznego Zamawiający może dokonać ponownego badania i oceny ofert spośród ofert pozostałych w postępowaniu Wykonawców albo unieważnić postępowanie.

XIX. Projektowane postanowienia umowy w sprawie zamówienia publicznego, które zostaną wprowadzone do treści tej umowy

1. Projektowane postanowienia umowy w sprawie zamówienia publicznego, które zostaną wprowadzone do treści umowy, określone zostały w załączniku nr 2 do SWZ.
2. Złożenie oferty jest jednoznaczne z akceptacją przez wykonawcę projektowanych postanowień

umowy.

XX. Wymagania dotyczące zabezpieczenia należytego wykonania umowy

1. Informacje ogólne.
 - 1) Zamawiający ustala zabezpieczenie należytego wykonania Umowy w wysokości **3 %** ceny oferty.
 - 2) Zabezpieczenie służy pokryciu roszczeń z tytułu niewykonania lub nienależytego wykonania Umowy. Jeżeli Wykonawca jest jednocześnie gwarantem, zabezpieczenie służy także pokryciu roszczeń z tytułu gwarancji jakości i rękojmi za wady.
 - 3) Zabezpieczenie należytego wykonania Umowy winno zostać wniesione przed zawarciem umowy.
2. Forma zabezpieczenia należytego wykonania Umowy.
 - 1) Zabezpieczenie należytego wykonania Umowy może być wniesione według wyboru Wykonawcy w jednej lub w kilku następujących formach:
 - a) pieniądzu,
 - b) poręczeniach bankowych lub poręczeniach spółdzielczej kasy oszczędnościowo-kredytowej, z tym że zobowiązanie kasy jest zawsze zobowiązaniem pieniężnym,
 - c) gwarancjach bankowych,
 - d) gwarancjach ubezpieczeniowych,
 - e) poręczeniach udzielanych przez podmioty, o których mowa w art. 6b ust. 5 pkt 2 ustawy z dnia 9 listopada 2000 r. o utworzeniu Polskiej Agencji Rozwoju Przedsiębiorczości.
 - 2) Zabezpieczenie wnoszone w pieniądzu Wykonawca wpłaci przelewem na następujący rachunek bankowy **03 1130 1033 0018 8181 8920 0004**, z dopiskiem – zabezpieczenie dotyczy postępowania **nr SZP/2/2021, którego przedmiotem jest zaprojektowanie i wyposażenie (dostawa) pomieszczeń biurowych i konferencyjnych w meble.**
 - 4) W trakcie realizacji Umowy Wykonawca może dokonać zmiany formy zabezpieczenia na jedną lub kilka form, o których mowa w pkt 1, jednak zmiana formy musi być dokonywana z zachowaniem ciągłości zabezpieczenia i bez zmniejszenia jego wysokości.
 - 5) Zabezpieczenie należytego wykonania Umowy składane w formie gwarancji powinno spełniać następujące wymagania: zabezpieczenie winno być bezwarunkowe, nieodwołalne i płatne na pierwsze żądanie, zabezpieczenie należytego wykonania Umowy musi być wykonalne na terytorium Rzeczypospolitej Polskiej.
 - 6) Zamawiający, w terminie trzech dni roboczych od otrzymania stosownego dokumentu (gwarancji, poręczenia), ma prawo zgłosić do Wykonawcy zastrzeżenia lub potwierdzić przyjęcie dokumentu bez zastrzeżeń. Wykonawca winien wnieść Zamawiającemu stosowny dokument w terminie umożliwiającym Zamawiającemu wykonanie tego prawa.

Nie zgłoszenie zastrzeżeń w terminie trzech dni roboczych od otrzymania dokumentu uważane będzie za przyjęcie dokumentu bez zastrzeżeń.

3. Zwrot zabezpieczenia należytego wykonania Umowy:

- 1) 70% wniesionego zabezpieczenia zostanie zwrócone Wykonawcy w terminie 30 dni od dnia wykonania zamówienia i uznania przez Zamawiającego za należyte wykonane;
- 2) 30% wniesionego zabezpieczenia przeznaczone jest na pokrycie ewentualnych roszczeń z tytułu rękojmi za wady. Kwota ta zostanie zwrócona nie później niż w 15 dniu po upływie okresu rękojmi za wady przedmiotu Umowy;

1. Jeżeli w toku realizacji umowy ulegnie zmianie termin wykonania umowy, Wykonawca winien uaktualnić wniesione zabezpieczenie na dzień podpisania aneksu, zgodnie z zapisami wzoru umowy.

XXI. Pouczenie o środkach ochrony prawnej przysługujących Wykonawcy

Wykonawcom, a także innemu podmiotowi, jeżeli ma lub miał interes w uzyskaniu zamówienia oraz poniósł lub może ponieść szkodę w wyniku naruszenia przez zamawiającego przepisów ustawy, przysługują środki ochrony prawnej na zasadach przewidzianych w dziale IX ustawy Pzp (art. 505 – 590).

XXII. Regulacje dotyczące RODO

Zgodnie z art. 13 ust. 1 i 2 rozporządzenia Parlamentu Europejskiego i Rady (UE) 2016/679 z dnia 27 kwietnia 2016 r. w sprawie ochrony osób fizycznych w związku z przetwarzaniem danych osobowych i w sprawie swobodnego przepływu takich danych oraz uchylenia dyrektywy 95/46/WE (ogólne rozporządzenie o ochronie danych) (Dz. Urz. UE L 119 z 04.05.2016, str. 1), dalej „RODO”, informuję, że:

- administratorem Pani/Pana danych osobowych jest Instytut Immunologii i Terapii Doświadczalnej im. Ludwika Hirszfelda Polskiej Akademii Nauk ul. Rudolfa Weigla 12, 53-114 Wrocław (dalej IITD PAN)
- inspektorem ochrony danych osobowych w Instytucie Immunologii i Terapii Doświadczalnej im. Ludwika Hirszfelda Polskiej Akademii Nauk ul. Rudolfa Weigla 12, 53-114 Wrocław (dalej IITD PAN) jest Pani Ewa Więclaw, kontakt: ewiec@hirszfeld.pl , tel. (71) 370 99 40
- Pani/Pana dane osobowe przetwarzane będą na podstawie art. 6 ust. 1 lit. c RODO w celu związanym z postępowaniem o udzielenie zamówienia publicznego, którego przedmiotem jest:
- *Zaprojektowanie i wyposażenie (dostawa) pomieszczeń biurowych i konferencyjnych w meble - nr post. SZP/2/2021.*
- odbiorcami Pani/Pana danych osobowych będą osoby lub podmioty, którym udostępniona zostanie dokumentacja postępowania w oparciu o art. 18 oraz art. 74 ustawy Pzp;

- Pani/Pana dane osobowe będą przechowywane, zgodnie z art. 78 ust. 1 ustawy Pzp, przez okres 4 lat od dnia zakończenia postępowania o udzielenie zamówienia, a jeżeli czas trwania umowy przekracza 4 lata, okres przechowywania obejmuje cały czas trwania umowy;
- obowiązek podania przez Panią/Pana danych osobowych bezpośrednio Pani/Pana dotyczących jest wymogiem ustawowym określonym w przepisach ustawy Pzp, związanym z udziałem w postępowaniu o udzielenie zamówienia publicznego; konsekwencje niepodania określonych danych wynikają z ustawy Pzp;
- w odniesieniu do Pani/Pana danych osobowych decyzje nie będą podejmowane w sposób zautomatyzowany, stosowanie do art. 22 RODO;

Posiada Pan/Pani:

- na podstawie art. 15 RODO prawo dostępu do danych osobowych Pani/Pana dotyczących;
- na podstawie art. 16 RODO prawo do sprostowania lub uzupełnienia Pani/Pana danych osobowych, przy czym skorzystanie z prawa do sprostowania lub uzupełnienia nie może skutkować zmianą wyniku postępowania o udzielenie zamówienia publicznego ani zmianą postanowień umowy w zakresie nie-zgodnym z ustawą Pzp oraz nie może naruszać integralności protokołu oraz jego załączników.
- na podstawie art. 18 RODO prawo żądania od administratora ograniczenia przetwarzania danych osobowych z zastrzeżeniem przypadków, o których mowa w art. 18 ust. 2 RODO, przy czym prawo do ograniczenia przetwarzania nie ma zastosowania w odniesieniu do przechowywania, w celu zapewnienia korzystania ze środków ochrony prawnej lub w celu ochrony praw innej osoby fizycznej lub prawnej, lub z uwagi na ważne względy interesu publicznego Unii Europejskiej lub państwa członkowskiego, a także nie ogranicza przetwarzania danych osobowych do czasu zakończenia postępowania o udzielenie zamówienia.
- prawo do wniesienia skargi do Prezesa Urzędu Ochrony Danych Osobowych, gdy uzna Pani/Pan, że przetwarzanie danych osobowych Pani/Pana dotyczących narusza przepisy RODO;

Nie przysługuje Pani/Panu:

- w związku z art. 17 ust. 3 lit. b, d lub e RODO prawo do usunięcia danych osobowych;
- prawo do przenoszenia danych osobowych, o którym mowa w art. 20 RODO;
- na podstawie art. 21 RODO prawo sprzeciwu, wobec przetwarzania danych osobowych, gdyż podstawą prawną przetwarzania Pani/Pana danych osobowych jest art. 6 ust. 1 lit. c RODO.

Jednocześnie Zamawiający przypomina o ciążyącym na Pani/Panu obowiązku informacyjnym wynikającym z art. 14 RODO względem osób fizycznych, których dane przekazane zostaną Zamawiającemu w związku z prowadzonym postępowaniem i które Zamawiający pośrednio pozyska od wykonawcy biorącego udział w postępowaniu, chyba że ma zastosowanie co najmniej jedno z wyłączeń, o których mowa w art. 14 ust. 5 RODO.

XXIII. Załączniki do SWZ

Integralną częścią niniejszej SWZ stanowią następujące załączniki:

- Formularz Ofertowy - załącznik nr 1
- Oświadczenie o niepodleganiu wykluczeniu - załącznik nr 1a;
- Projektowane postanowienia umowy w sprawie zamówienia publicznego - załącznik nr 2
- Szczegółowy opis przedmiotu zamówienia – załącznik nr 3.1 ÷ 3.9



INSTYTUT IMMUNOLOGII I TERAPII DOŚWIADCZALNEJ
IM. LUDWIKA HIRSZFELDA
POLSKIEJ AKADEMII NAUK
Centrum Doskonałości : IMMUNE
Rudolfa Weigla 12, 53-114 Wrocław, POLSKA
Telefon: (+48-71) 337 11 72, (+48-71) 370 99 30 Fax: (+48-71) 337 21 71
www.iitd.pan.wroc.pl

Z a ł ą c z n i k n r 1 d o S W Z

F O R M U L A R Z O F E R T O W Y

....., dnia roku
(miejsowość) (data)

WYKONAWCA:

.....
(Nazwa Wykonawcy / siedziba / adres / NIP)

Oferta na

I. INFORMACJA DOTYCZĄCA WYKONAWCY:

Niniejsza oferta zostaje złożona przez:

Wykonawca [firma] ¹ :	
Adres siedziby:	
Nr KRS [jeśli dotyczy]	
NIP:	
Imię i nazwisko osoby uprawnionej do reprezentowania Wykonawcy [podpisania oferty]	
Podanie podstawy uprawnienia do reprezentowania Wykonawcy	
Imię i nazwisko osoby do kontaktu:	
Nr telefonu:	
Adres e-mail:	

¹ W przypadku Wykonawców występujących wspólnie należy wpisać dane każdego z tych Wykonawców, a nadto wskazać tego z nich, który reprezentuje Wykonawców w Postępowaniu (tzw. Lider konsorcjum, pełnomocnik Wykonawców wspólnie ubiegających się o udzielenie zamówienia)

Nr rachunku bankowego na który należy przekazać wynagrodzenie	
Wykonawca jest: <ul style="list-style-type: none"> • mikroprzedsiębiorstwo, • małe przedsiębiorstwo, • średnie przedsiębiorstwo, • jednoosobowa działalność gospodarcza, • osoba fizyczna nieprowadząca działalności gospodarczej, • inny rodzaj 	
Przedmiot zamówienia zamierzam wykonać ² : <ul style="list-style-type: none"> • samodzielnie • przy udziale podwykonawców 	<i>Informacje dotyczące podwykonawcy:</i> <i>w zakresie</i>
Przy realizacji niniejszego zamówienia ³ : <ul style="list-style-type: none"> • będę • nie będę polegał na zasobach innych podmiotów 	<i>Informacje dotyczące podmiotu, na którego zasoby powołuje się Wykonawca:</i> <i>w zakresie</i>

II. INFORMACJA DOTYCZĄCA OFERTY.

1. Oferujemy wykonanie przedmiotu zamówienia na następujących warunkach finansowych:

Część⁴

Cena netto	
<i>Cena netto słownie</i>	
Wartość brutto	
<i>Wartość brutto słownie</i>	
w tym VAT	

2. Oferujemy następujące warunki poza cenowe:

Okres gwarancji i rękojmi	
---------------------------	--

III. OŚWIADCZENIA WYKONAWCY:

1. Oświadczam, że podana przez nas cena obejmuje wszystkie koszty niezbędne do zrealizowania zamówienia wynikające z zakresów i warunków określonych w dokumentacji zamówienia.
2. Oświadczam, że w przypadku wyboru naszej oferty, zobowiązujemy się do zawarcia umowy w terminie wskazanym przez Zamawiającego.

² Wybrać odpowiednio, niepotrzebne skreślić

³ Wybrać odpowiednio, niepotrzebne skreślić

⁴ Należy wskazać wybraną część, w przypadku złożenia oferty na kilka części ramkę należy powielić

3. Oświadczam, że jesteśmy w stanie na żądanie i bez zwłoki, przedstawić zaświadczenia i inne rodzaje dowodów w formie dokumentów, na potwierdzenie informacji zawartych w ofercie.
4. Przy wykonaniu przedmiotu zamówienia *nie powierzymy podwykonawcom wykonania części lub całości Przedmiotu Zamówienia / powierzymy podwykonawcom wykonanie następujących części Przedmiotu Zamówienia*⁵.
5. Oświadczamy, że będziemy ponosić solidarną odpowiedzialność z tytułu niewykonania lub nienależytego wykonania zamówienia⁶.
6. Wybór mojej oferty będzie/nie będzie⁷ (o, ile dotyczy) prowadzić do powstania u Zamawiającego obowiązku podatkowego (w przypadku zaistnienia okoliczności, o której mowa należy wskazać nazwę i rodzaj towaru, którego dostawa będzie prowadzić do jego powstania, wskazując jego wartość bez kwoty podatku) :
 - 1)
 - 2)
 - 3)
7. Oświadczam, że wypełniliśmy obowiązki informacyjne przewidziane w art. 13 lub art. 14 rozporządzenie Parlamentu Europejskiego i Rady (UE) 2016/679 z dnia 27 kwietnia 2016 r. w sprawie ochrony osób fizycznych w związku z przetwarzaniem danych osobowych i w sprawie swobodnego przepływu takich danych oraz uchylenia dyrektywy 95/46/WE (ogólne rozporządzenie o ochronie danych) (Dz. Urz. UE L 119 z 04.05.2016, str. 1) wobec osób fizycznych, od których dane osobowe bezpośrednio lub pośrednio pozyskaliśmy w celu ubiegania się o udzielenie zamówienia publicznego w niniejszym postępowaniu⁸.

1) ZAŁĄCZNIKI:

Do oferty załączamy (niepotrzebne skreślić):

Załącznik nr 1 – Oświadczenie Wykonawcy składane na podstawie art. 125 ust. 1 ustawy z dnia 11 września 2019 r. Prawo zamówień publicznych

Załącznik nr 2 - Wizualizacja wyposażenia pomieszczeń biurowych i konferencyjnych w meble

Załącznik nr 3 – Pełnomocnictwo (jeśli dotyczy)

Załącznik nr -

Miejscowość, dnia

(podpis osoby/(-ób) uprawnionej do reprezentowania Wykonawcy)

⁵ Niepotrzebne skreślić

⁶ Oświadczenie Wykonawców składających wspólnie ofertę

⁷ Niepotrzebne skreślić

⁸ Skreślić jeśli nie dotyczy, tj. gdy Wykonawca nie przekazuje danych osobowych inne niż bezpośrednio jego dotyczących lub gdy zachodzi wyłączenie stosowania obowiązku informacyjnego, stosownie art. 13 ust. 4 lub art. 14 ust. 5 rozporządzenia Parlamentu Europejskiego i Rady (UE) 2016/679 z dnia 27 kwietnia 2016 r. w sprawie ochrony osób fizycznych w związku z przetwarzaniem danych osobowych i w sprawie swobodnego przepływu takich danych oraz uchylenia dyrektywy 95/46/WE (ogólne rozporządzenie o ochronie danych) (Dz. Urz. UE L119, str.1).



INSTYTUT IMMUNOLOGII I TERAPII DOŚWIADCZALNEJ
IM. LUDWIKA HIRSZFELDA
POLSKIEJ AKADEMII NAUK
Centrum Doskonałości : IMMUNE
Rudolfa Weigla 12, 53-114 Wrocław, POLSKA
Telefon: (+48-71) 337 11 72, (+48-71) 370 99 30 Fax: (+48-71) 337 21 71
www.iitd.pan.wroc.pl

Załącznik nr 1a do Formularza Oferty

OŚWIADCZENIE WYKONAWCY

składane na podstawie art. 125 ust. 1 ustawy z dnia 11 września 2019 r.

Prawo zamówień publicznych (dalej jako: Pzp)

DOTYCZĄCE PODSTAW WYKLUCZENIA Z POSTĘPOWANIA

Wykonawca [firma] ⁹ :	
Adres siedziby:	
Nr KRS / CEiDG	
NIP:	
Imię i nazwisko osoby uprawnionej do reprezentowania Wykonawcy / podstawa do reprezentacji	
Podanie podstawy uprawnienia do reprezentowania Wykonawcy	

Na potrzeby postępowania o udzielenie zamówienia publicznego pn. „Zaprojektowanie i wyposażenie (dostawa) pomieszczeń biurowych i konferencyjnych w meble” prowadzonego przez Instytut Immunologii i Terapii Doświadczalnej im. Ludwika Hirsztfelda Polskiej Akademii Nauk ul. Rudolfa Weigla 12 we Wrocławiu oświadczam, że:

- 1) nie podlegam wykluczeniu z postępowania na podstawie art. 108 ust. 1 ustawy Pzp;
- 2) oświadczam, że zachodzą w stosunku do mnie podstawy wykluczenia z postępowania na podstawie art. ustawy Pzp¹⁰
- 3) jednocześnie oświadczam, że w związku z ww. okolicznością z pkt 2 na podstawie art. 110 ust. 2 ustawy Pzp podjąłem następujące środki naprawcze

.....

⁹ W przypadku Wykonawców występujących wspólnie należy wpisać dane każdego z tych Wykonawców, a nadto wskazać tego z nich, który reprezentuje Wykonawców w Postępowaniu (tzw. Lider konsorcjum, pełnomocnik Wykonawców wspólnie ubiegających się o udzielenie zamówienia)

¹⁰ podać mającą zastosowanie podstawę wykluczenia spośród wymienionych w art. 108 ust. 1 pkt 1, 2, 5 lub 6 ustawy Pzp. Jeśli nie dotyczy należy wykreślić całe zdanie.

.....
.....

**OŚWIADCZENIE DOTYCZĄCE PODMIOTU,
NA KTÓREGO ZASOBY POWOŁUJE SIĘ WYKONAWCA**

Oświadczam, że w stosunku do następującego/-ych podmiotu/-tów, na którego/-ych zasoby powołuję się w niniejszym postępowaniu tj.:

.....
.....
.....

(należy podać pełną nazwę/firmę, adres, a także w zależności od podmiotu: NIP/PESEL, KRS/CEiDG)
nie zachodzą podstawy wykluczenia z postępowania o udzielenie zamówienia.

**OŚWIADCZENIE DOTYCZĄCE PODWYKONAWCY NIEBĘDĄCEGO PODMIOTEM, NA
KTÓREGO ZASOBY POWOŁUJE SIĘ WYKONAWCA**

Oświadczam, że w stosunku do następującego/-ych podmiotu/-tów, będącego/-ych podwykonawcą/-ami:

.....
.....
.....

(należy podać pełną nazwę/firmę, adres, a także w zależności od podmiotu: NIP/PESEL, KRS/CEiDG),
nie zachodzą podstawy wykluczenia z postępowania o udzielenie zamówienia.

Oświadczam, że w stosunku do podmiotu:

.....
.....
.....

(należy podać pełną nazwę/firmę, adres, a także w zależności od podmiotu: NIP/PESEL, KRS/CEiDG)
zachodzą podstawy wykluczenia z postępowania na podstawie art. ustawy Pzp

(podać mającą zastosowanie podstawę wykluczenia)

Jednocześnie oświadczam, że w związku z ww. okolicznością, na podstawie art. 110 ust. 2 ustawy Pzp podjęte zostały następujące środki naprawcze:

.....
.....
.....
.....

OŚWIADCZENIE DOTYCZĄCE PODANYCH INFORMACJI:

Oświadczam, że wszystkie informacje podane w powyższych oświadczeniach są aktualne i zgodne z prawdą oraz zostały przedstawione z pełną świadomością konsekwencji wprowadzenia Zamawiającego w błąd przy przedstawianiu informacji.

Miejscowość, dnia

.....
*(podpis osoby/(-ób) uprawnionej do
reprezentowania Wykonawcy)*



INSTYTUT IMMUNOLOGII I TERAPII DOŚWIADCZALNEJ
IM. LUDWIKA HIRSZTFELDA
POLSKIEJ AKADEMII NAUK
Centrum Doskonałości : IMMUNE

Rudolfa Weigla 12, 53-114 Wrocław, POLSKA
Telefon: (+48-71) 337 11 72, (+48-71) 370 99 30 Fax: (+48-71) 337 21 71
www.iitd.pan.wroc.pl

Projektowane postanowienia umowy w sprawie zamówienia
publicznego - załącznik nr 2

Nr referencyjny nadany przez Zamawiającego: **SZP/ 2 /2021**

Wzór umowy, której przedmiotem jest

Zaprojektowanie i wyposażenie (dostawa) pomieszczeń biurowych i konferencyjnych w meble

UMOWA NR/2021

zawarta w dniu - -2021 r.

w wyniku udzielenia zamówienia publicznego w trybie podstawowym na podstawie art. 275 pkt 3 ustawy z dnia 11 września 2019 r. - Prawo zamówień publicznych

pomiędzy:

**Instytutem Immunologii i Terapii Doświadczalnej
Polskiej Akademii Nauk,
im. Ludwika Hirszfelda,
ul. Rudolfa Weigla 12, 53-114 Wrocław,**

wpisanym do Rejestru Instytutów Naukowych pod nr RIN-VI-56/98

reprezentowanym przez:

- **prof. dr hab. Andrzeja Gamiana - Dyrektora Instytutu**

przy kontrasygnacie

- **mgr Anny Zięby - Głównej Księgowej Instytutu**

zwanym dalej „Zamawiającym”

a

..... ,

prowadzącą działalność gospodarczą na podstawie wpisu do z dnia, nr

.....; REGON: ; NIP:

reprezentowaną przez:

-,

zwanym dalej „Wykonawcą”

Strony niniejszej umowy są Zamawiającym i Wykonawcą w rozumieniu ustawy Kodeks cywilny.

Wzór umowy zostanie odpowiednio zmodyfikowany wg potrzeb w zależności od części na którą zostanie wyłoniony Wykonawca.

§ 1

Przedmiot umowy

1. Przedmiotem umowy jest: Zaprojektowanie i wyposażenie (dostawa) pomieszczeń biurowych i konferencyjnych w meble w tym dla:
 - 1) Części od 1 do 6 - Zaprojektowanie i wyposażenie pomieszczeń biurowych w meble,
 - 2) Części 7 - Zaprojektowanie i wyposażenie pomieszczeń konferencyjnych w meble,
 - 3) Części od 8 do 9 - Zaprojektowanie i wyposażenie pokoi biurowych.
2. Wykonawca zrealizuje przedmiot umowy, w terminie określonym w §2, w dniu roboczym, tj. od poniedziałku do piątku w godzinach 8:00 do 16:00. Wykonawca powiadomi Zamawiającego o terminie realizacji dostawy na 3 dni przed jej rozpoczęciem.
3. Wykonawca oświadcza, że przedmiot umowy będzie spełniać wymagania Zamawiającego opisane w dokumentacji zamówienia o numerze referencyjnym SZP/2/2021, a elementy zastosowane przy wykonaniu mebli będą fabrycznie nowe, rok produkcji nie starsze niż 2020 r.
4. Wykonawca oświadcza, iż przed wykonaniem, dostawą oraz montażem mebli dokonał wizji lokalnej pomieszczeń biurowych oraz konferencyjnych.

5. Wykonawca oświadcza, iż ponosi pełną odpowiedzialność za błędnie dokonany pomiar w trakcie wizji lokalnej pomieszczeń biurowych.
6. Wykonawca oświadcza, iż istnieje możliwość dokonania zakupu elementów wyposażenia oraz mebli w zaproponowanym systemie w okresie gwarancji od dnia zawarcia umowy.
7. Wykonawca zobowiązuje się do wykorzystania materiałów oraz dostawy mebli wraz z elementami wyposażenia, które będą posiadały odpowiednie atesty, aprobaty techniczne, certyfikaty potwierdzające możliwość ich zastosowania w Polsce.

§ 2

Terminy realizacji

1. Wykonawca dostarczy przedmiot umowy w ciągu tygodni od daty zawarcia umowy, tj. do dnia
2. Za datę wykonania przedmiotu umowy uważa się datę podpisania przez Strony protokołu odbioru (jakościowego i ilościowego) wykonania przedmiotu umowy bez zastrzeżeń.
3. Wykonawca zobowiązany jest do pisemnego powiadomienia Zamawiającego o każdym zdarzeniu mogącym mieć wpływ na niewykonanie przedmiotu umowy w wymaganym terminie.

§ 3

Wartość zamówienia

1. Za wykonanie przedmiotu umowy, określonego w CzęściZamawiający zapłaci Wykonawcy wynagrodzenie złotych netto (słownie: złotych netto), co po doliczeniu należnej stawki podatku od towarów i usług VAT, co daje kwotę **brutto**: PLN (słownie: złotych brutto).
2. Zamawiający jest podatnikiem podatku od towarów oraz usług i jest uprawniony do wystawiania i otrzymywania faktur i posiada numer NIP 896-000-56-96.
3. W wynagrodzeniu, o którym mowa w ust. 1 zawarte są wszystkie koszty związane z realizacją umowy w tym koszty:
 - 1) ubezpieczenia, podatku VAT, transportu przedmiotu umowy,
 - 2) zapewnienia wsparcia technicznego w czasie trwania okresu gwarancji w jej zakresie.

§ 4

Warunki płatności

1. Płatność wynagrodzenia, o którym mowa w § 3 ust. 1 nastąpi przelewem na rachunek bankowy Wykonawcy w banku nr rachunku,w oparciu o prawidłowo wystawioną przez Wykonawcę faktury, w terminie 30 dni od dnia otrzymania faktury przez Zamawiającego, z uwzględnieniem postanowień określonych w ust. 2-8 poniżej.
2. Zamawiający zastrzega sobie prawo regulowania wynagrodzenia w ramach mechanizmu podzielonej płatności (split payment) przewidzianego w przepisach ustawy o podatku od towarów i usług.
3. Wykonawca oświadcza, że rachunek bankowy wskazany w ust. 1 powyżej:
 - a) jest rachunkiem umożliwiającym płatność w ramach mechanizmu podzielonej płatności, o którym mowa w ust. 2 powyżej, jak również
 - b) rachunkiem znajdującym się w elektronicznym wykazie podmiotów prowadzonym od 1 września 2019 r. przez Szefa Krajowej Administracji Skarbowej, o którym mowa w ustawie o podatku od towarów i usług (dalej: Wykaz).
4. W przypadku gdy rachunek bankowy Wykonawcy nie spełnia warunków określonych w ust. 3 powyżej, opóźnienie w dokonaniu płatności w terminie określonym w ust. 1 powyżej, powstałe wskutek braku możliwości realizacji przez Zamawiającego płatności wynagrodzenia z zastosowaniem mechanizmu podzielonej płatności bądź dokonania płatności na rachunek objęty Wykazem, nie stanowi dla Wykonawcy podstawy do żądania od Zamawiającego jakichkolwiek

odsetek, jak również innych rekompensat / odszkodowań/roszczeń z tytułu dokonania nieterminowej płatności.

5. W przypadku nieterminowej zapłaty wynagrodzenia, Wykonawca może naliczyć Zamawiającemu odsetki ustawowe na zasadach ogólnych, z zastrzeżeniem postanowień ust. 4.
6. Podstawą wystawienia faktury przez Wykonawcę jest zgodnie podpisany przez Strony bez zastrzeżeń protokół odbioru (jakościowego i ilościowego) wykonania przedmiotu umowy. Faktury należy przesyłać na adres: faktury@hirszfeld.pl
7. Wykonawca może scedować na osobę trzecią należne mu z niniejszej umowy wierzytelności wyłącznie za pisemną zgodą Zamawiającego.
8. Strony za dzień zapłaty wskazują dzień obciążenia rachunku bankowego Zamawiającego kwotą należną Wykonawcy.

§ 5

Dostawa i montaż

1. Wykonawca gwarantuje Zamawiającemu wykonanie przedmiotu umowy zgodnie z opisem przedmiotu zamówienia oraz dostawę we wskazanym przez Zamawiającego obiekcie.
2. Wraz z przedmiotem zamówienia wynikającym z Załącznika nr 1 do zaproszenia do złożenia oferty, Wykonawca zobowiązany jest przekazać kompletną dokumentację techniczną zamówienia oraz inne dokumenty, w tym gwarancyjne, jeżeli są wymagane (przez Zamawiającego lub przepisy prawa).
3. Zamawiający dokonuje odbioru przedmiotu umowy z udziałem Wykonawcy, w terminie wyznaczonym przez Zamawiającego nie później jednak niż w terminie 7 dni od dnia zgłoszenia wykonania przedmiotu umowy.
4. Odbiór przedmiotu umowy dokonany zostanie poprzez sporządzenie protokołu odbioru ilościowego i jakościowego wykonania przedmiotu zamówienia (wg wzoru stanowiącego załącznik nr 3 do umowy) sporządzonego w 2 egzemplarzach po jednym dla każdej ze stron. Za podstawę do podpisania protokołu uznaje się zrealizowanie przez Wykonawcę wszystkich obowiązków wynikających z umowy, oraz wydania przewidzianego w umowie dokumentu.
5. W przypadku stwierdzenia wad podczas odbioru Zamawiającemu przysługują następujące uprawnienia:
 - 1) jeżeli wady nadają się do usunięcia Zamawiający może:
 - a) zażądać usunięcia wad w terminie przez siebie wyznaczonym,
 - b) odmówić odbioru do czasu usunięcia wad i w tym wypadku za datę „wykonania przedmiotu umowy” uważać się będzie datę podpisania protokołu odbioru ilościowego i jakościowego przedmiotu umowy bez zastrzeżeń,
 - 2) jeżeli nie nadają się one do usunięcia - żądać dostarczenia przedmiotu umowy bez wad wyznaczając w tym celu Wykonawcy dodatkowy termin lub od umowy odstąpić z przyczyn leżących po stronie Wykonawcy. Wyznaczenia dodatkowego terminu nie wstrzymuje naliczenia kar umownych z tytułu nienależytej realizacji umowy w terminie.
6. Odpowiedzialność za wykonanie dostawę oraz montaż do momentu odbioru przez Zamawiającego przedmiotu umowy (tj. spisania protokołu odbioru ilościowego i jakościowego bez zastrzeżeń) ponosi Wykonawca.
7. Czynności dokonywane podczas odbioru, jak i terminy wyznaczone na usunięcie wad, będą zawarte w protokole odbioru ilościowego i jakościowego wykonania przedmiotu zamówienia podpisanym przez upoważnionych przedstawicieli Zamawiającego i Wykonawcy, biorących udział w odbiorze przedmiotu umowy.
8. O fakcie usunięcia wad Wykonawca pisemnie powiadamia Zamawiającego celem dokonania odbioru przedmiotu umowy w zakresie uprzednio zakwestionowanym.
9. Zamawiający w trakcie czynności odbioru może przerwać te czynności, jeśli stwierdzone wady uniemożliwiają użytkowanie przedmiotu umowy – do czasu ich usunięcia.

10. W przypadku gdy Wykonawca odmówi usunięcia wad lub nie usunie ich w wyznaczonym przez Zamawiającego terminie lub z okoliczności wynika, że nie zdoła ich usunąć w tym terminie, Zamawiający ma prawo zlecić usunięcie tych wad osobie trzeciej na koszt i ryzyko Wykonawcy. Zamawiający z tego powodu nie traci uprawnień z tytułu gwarancji udzielonej przez Wykonawcę.

§ 6

Warunki rękojmi i gwarancji:

1. Wykonawca zapewnia, że odebrany przez Zamawiającego przedmiot umowy będzie wolny od wad fizycznych i prawnych.
2. Wykonawca udziela Zamawiającemu miesięcznej gwarancji na przedmiot umowy.
3. Strony rozszerzają okres rękojmi na czas udzielonej gwarancji. Zamawiający może realizować uprawnienia z tytułu rękojmi niezależnie od uprawnień z tytułu gwarancji. Bieg terminu gwarancji i rękojmi rozpoczyna się od daty podpisania przez strony protokołu odbioru ilościowego i jakościowego wykonania przedmiotu umowy bez zastrzeżeń.
4. Usługi gwarancyjne oraz wynikające z rękojmi realizowane będą w miejscu użytkowania przedmiotu umowy lub w serwisie, a koszty dojazdu serwisu i transportu przedmiotu umowy do serwisu i po naprawie do siedziby Zamawiającego ponosić będzie Wykonawca.
5. Wykonawca zapewnia, że przystąpi do usunięcia wad najpóźniej w terminie **5 dni roboczych** od momentu pisemnego jej zgłoszenia (z dopuszczeniem formy listu elektronicznego lub faksu) i dokona jej usunięcia najpóźniej w terminie kolejnych **4 tygodni** od dnia zgłoszenia.
6. Okres rękojmi i gwarancji każdorazowo przedłużony zostanie o czas wyłączenia przedmiotu umowy z eksploatacji spowodowanej wadą nie wynikłą ze złej jego eksploatacji.
7. Wadliwy (uszkodzony) przedmiot umowy lub jego część nie podlegająca naprawie zostanie wymieniony oraz dostarczony z pełnym okresem gwarancji odpowiednio wynoszącymmiesiące,
8. Jeżeli, po ujawnieniu wady w ramach czynności odbiorowych albo w okresie gwarancji i rękojmi, wady nie usunięto w terminie lub z okoliczności wynika, że wada nie zostanie usunięta w terminie, Zamawiającemu przysługuje prawo zlecenia zastępczego usunięcia wady.

§ 7

Kary umowne

1. Strony ustalają odpowiedzialność odszkodowawczą w formie kar umownych z następujących tytułów
i w podanych wysokościach:
 - 1) Wykonawca zapłaci kary umowne Zamawiającemu:
 - a) za odstąpienie od umowy z przyczyn leżących po stronie Wykonawcy w wysokości **5%** wynagrodzenia netto określonego w § 3 ust. 1,
 - b) za niewykonanie przedmiotu umowy w terminie określonym w § 2 w wysokości 0,1% wynagrodzenia netto określonego w § 3 ust. 1 za każdy dzień liczony od upływu terminu, jeśli niewykonanie przedmiotu umowy w tym terminie trwało nie dłużej niż 20 dni i 0,2 % wynagrodzenia netto określonego w § 3 ust. 1 za każdy następny (21) dzień niewykonania przedmiotu umowy w terminie,
 - c) za nieusunięcie wad stwierdzonych w czasie odbioru w terminie wyznaczonym przez Zamawiającego w wysokości 0,1% wynagrodzenia netto określonego w § 3 ust. 1 za każdy dzień liczony od upływu terminu wyznaczonego na usunięcie wady,
 - d) za niewykonanie naprawy gwarancyjnej przedmiotu umowy w terminie określonym w § 6 ust. 5 w wysokości 0,1% wynagrodzenia netto określonego w § 3 ust. 1 za każdy dzień liczony od upływu tego terminu, jeśli niewykonanie naprawy gwarancyjnej trwało nie

dłużej niż 10 dni i 0,2 % wynagrodzenia netto za każdy następny (11) dzień niewykonania naprawy gwarancyjnej w terminie.

- 2) Wykonawca może naliczyć Zamawiającemu karę umowną za odstąpienie od umowy z winy Zamawiającego w wysokości 5 % wynagrodzenia netto określonego w § 3 ust. 1.
2. Kara umowna będzie płatna w terminie 14 dni od daty otrzymania wezwania zapłaty kary.
3. Kary umowne nie wyłączają możliwości dochodzenia przez Zamawiającego odszkodowania przewyższającego wysokość kar umownych na zasadach ogólnych, do wysokości rzeczywiście poniesionej szkody.

§ 8

Zabezpieczenie należytego wykonania umowy

1. Wykonawca wniósł zabezpieczenie należytego wykonania Umowy w wysokości stanowiącej 3% wynagrodzenia brutto określonego w § 3 ust. 1 Umowy, tj. zł słownie: złotych formie
2. W związku z wniesieniem zabezpieczenia należytego wykonania Umowy w formie niepieniężnej, tj., Wykonawca zobowiązany jest przekazać oryginał dokumentu w formie elektronicznej.
3. Zamawiający oraz Wykonawca ustalają:
 - 1) 70% wniesionego zabezpieczenia, tj. kwota zł zostanie zwrócona Wykonawcy w terminie 30 dni od dnia wykonania zamówienia i uznania przez Zamawiającego za należyte wykonane;
 - 2) 30% wniesionego zabezpieczenia, tj. kwota zł przeznaczona jest na pokrycie ewentualnych roszczeń z tytułu rękojmi za wady. Kwota ta zostanie zwrócona nie później niż w 15 dniu po upływie okresu rękojmi za wady przedmiotu Umowy.
4. Zabezpieczenie wnoszone w pieniądzu Wykonawca wpłaci przelewem na rachunek bankowy Zamawiającego: **numer rachunku 03 1130 1033 0018 8181 8920 0004.**
5. Zamawiający przechowuje zabezpieczenie na oprocentowanym rachunku bankowym. Zamawiający zwraca zabezpieczenie wniesione w formie pieniądza z odsetkami wynikającymi z umowy rachunku bankowego, na którym było ono przechowywane, pomniejszone o koszt prowadzenia tego rachunku oraz prowizji bankowej za przelew pieniędzy na rachunek bankowy Wykonawcy.

§ 9

Odstąpienie od umowy

1. W razie zaistnienia istotnej zmiany okoliczności powodującej, że wykonanie Umowy nie leży w interesie publicznym, czego nie można było przewidzieć w chwili zawarcia Umowy, lub dalsze wykonywanie Umowy może zagrozić istotnemu interesowi bezpieczeństwa państwa lub bezpieczeństwu publicznemu, Zamawiający może odstąpić od Umowy w terminie 30 dni od powzięcia wiadomości o tych okolicznościach. W przypadku, o którym mowa powyżej, Wykonawca może żądać wyłącznie wynagrodzenia należnego z tytułu wykonania części Umowy.
2. Jeżeli Wykonawca opóźnia się z rozpoczęciem lub zakończeniem realizacji przedmiotu umowy tak dalece, że nie jest prawdopodobne, żeby zdołał go wykonać w terminie wyznaczonym przez Zamawiającego, Zamawiający może bez wyznaczenia terminu dodatkowego od umowy odstąpić jeszcze przed upływem terminu jej wykonania.
3. Jeżeli Wykonawca realizuje przedmiot umowy w sposób wadliwy albo sprzeczny z umową, Zamawiający może wezwać go do zmiany sposobu wykonania i wyznaczyć w tym celu odpowiedni termin. Po bezskutecznym upływie wyznaczonego terminu Zamawiający może w terminie 10 dni od umowy odstąpić.

§ 10

Zmiany lub uzupełnienia

1. Umowa obowiązuje od dnia jej podpisania przez obie strony.
2. Wszelkie zmiany umowy dla swej ważności wymagają zgody obu Stron i zachowania formy pisemnej i mogą być dokonane w zakresie:
 - 1) istotnych zmian przepisów lub norm mających zastosowanie do przedmiotu umowy,
 - 2) gdy nastąpią zmiany obowiązującej stawki VAT, ulec zmianie może wynagrodzenie Wykonawcy w takim zakresie w jakim będzie to wynikało z przepisów,
 - 3) zmiany terminu realizacji przedmiotu umowy, bez zmiany wynagrodzenia Wykonawcy;
 - 4) w wypadku wystąpienia okoliczności, za które Wykonawca nie ponosi odpowiedzialności, skutkujących niemożnością dotrzymania przez niego terminu realizacji przedmiotu umowy; wówczas termin ten może ulec przedłużeniu, nie więcej jednak niż o czas trwania tych okoliczności, bez zmiany wynagrodzenia Wykonawcy,
 - 5) w wypadku, gdy konieczne będzie wprowadzenie zmian dotyczących treści o charakterze informacyjnym lub instrukcyjnym, niezbędnym do realizacji umowy, w szczególności zmian dotyczących numeru rachunku bankowego Wykonawcy lub Zamawiającego, zmiany osób upoważnionych do komunikowania się, zmiany osób odpowiedzialnych za potwierdzenie prawidłowej realizacji umowy wraz z adresami, numerami telefonów, telefaksów, adresów poczty elektronicznej, itp., przy czym zmiany takie nie wymagają formy aneksu,
 - 6) zmiany terminu realizacji przedmiotu umowy w sytuacji działania siły wyższej mającej bezpośredni wpływ na prawa i obowiązki Stron umowy, bez zmiany wynagrodzenia Wykonawcy.

Pod pojęciem „Siła Wyższa” Strony rozumieją:

Zdarzenie, którego wystąpienie jest niezależne od Stron i któremu nie mogą one zapobiec przy zachowaniu należytej staranności, a w szczególności: wojny, stany nadzwyczajne, klęski żywiołowe, epidemie, ograniczenia związane z kwarantanną, embargo, rewolucje, zamieszki i strajki.

Każda ze Stron jest obowiązana do niezwłocznego zawiadomienia drugiej Strony o zajściu przypadku Siły Wyższej. O ile druga ze Stron nie wskaże inaczej na piśmie, Strona, która dokonała zawiadomienia będzie kontynuowała wykonywanie swoich obowiązków wynikających z umowy, w takim zakresie, w jakim jest to faktycznie uzasadnione, musi podjąć również wszystkie alternatywne działania zmierzające do wykonania umowy, których podjęcia nie wstrzymuje zdarzenie Siły Wyższej.

- 7) zmiany warunków płatności, przy czym w/w zmiana spowodowana może być jedynie okolicznościami zaistniałymi w trakcie realizacji przedmiotu umowy,
 - 8) zmiany polegające na zmniejszeniu wynagrodzenia Wykonawcy w sytuacji, gdy konieczność wprowadzenia zmian wynika z okoliczności, których nie można było przewidzieć w chwili zawarcia umowy lub zmiany te są korzystne dla Zamawiającego, w szczególności w przypadku zmniejszenia zakresu zamówienia.
3. Wykonawca zobowiązany jest do pisemnego powiadomienia Zamawiającego o każdym zdarzeniu mogącym mieć wpływ na niewykonanie przedmiotu umowy w wymaganym terminie.

§ 11

Ochrona danych osobowych

1. Dane osobowe pozyskane przez Strony od siebie w związku z umową, przetwarzane będą wyłącznie na potrzeby realizacji umowy oraz chronione będą przed dostępem osób nieupoważnionych, zgodnie z obowiązującymi przepisami o ochronie danych osobowych - zgodnie z Rozporządzeniem Parlamentu Europejskiego i Rady (UE) 2016/679 z dnia 27 kwietnia 2016 r. w

sprawie ochrony osób fizycznych w związku z przetwarzaniem danych osobowych i w sprawie swobodnego przepływu takich danych oraz uchylenia dyrektywy 95/46/WE (ogólne rozporządzenie o ochronie danych/RODO) oraz zgodnie z poniższymi postanowieniami.

2. W związku z udostępnianiem sobie wzajemnie przez Strony danych osobowych, Strony zamieszczają postanowienia określające jego zakres oraz wymagane informacje:
 - a) dane osobowe osób reprezentujących każdą ze Stron wymienionych w części wstępnej umowy, wspólników spółki osobowej oraz osób wyznaczonych do kontaktów i dokonywania bieżących uzgodnień udostępniane będą drugiej Stronie, która stanie się administratorem danych osobowych, i przetwarzane przez nią w celu odpowiednio zawarcia oraz prawidłowej realizacji umowy (prawnie usprawiedliwiony interes administratora jako podstawa prawna przetwarzania).
 - b) Instytut Immunologii i Terapii Doświadczalnej PAN we Wrocławiu stanie się również administratorem danych osób upoważnionych przez Wykonawcę do wystawienia faktury;
 - c) z administratorem danych osobowych - Instytutem Immunologii i Terapii Doświadczalnej PAN we Wrocławiu - można kontaktować się listownie na podany w komparycji umowy adres, zaś z wyznaczonym przez niego inspektorem ochrony danych można się kontaktować we wszystkich sprawach dotyczących przetwarzania ujawnionych danych poprzez konto: IOD@hirszfeld.pl
 - d) z administratorem danych osobowych – **Wykonawcą** - można kontaktować się listownie na podany w komparycji umowy adres lub telefonicznie, zaś z wyznaczonym przez niego inspektorem ochrony danych można się kontaktować we wszystkich sprawach dotyczących przetwarzania ujawnionych danych poprzez tel.: mail:
 - e) każda z osób wymienionych pod lit. a) i b) powyżej posiada prawo żądania dostępu do swoich danych osobowych, ich sprostowania, usunięcia lub ograniczenia przetwarzania oraz prawo wniesienia sprzeciwu wobec przetwarzania danych osobowych w związku z realizowaniem interesu administratora wskazanego pod lit. a) z przyczyn związanych z szczególną sytuacją, a także prawo wniesienia skargi do Prezesa Urzędu Ochrony Danych Osobowych w wypadku uznania, że administrator naruszył przepisy o ochronie danych osobowych;
 - f) dane mogą być ujawniane uprawnionym pracownikom Stron oraz podmiotom i ich pracownikom świadczącym usługi wymagające dostępu do danych – w tym: prawne, finansowe, księgowo i informatyczne.
 - g) podanie danych osobowych jest dobrowolne, z tym że podanie danych osobowych stanowi warunek umożliwiający realizację/dopuszczenie do realizacji niniejszej umowy;
 - h) Strony podają, że dane te będą przetwarzane w okresie koniecznym do realizacji i rozliczenia umowy, w tym przez czas konieczny do udokumentowania czynności z udziałem danej osoby, z uwzględnieniem okresu przedawnienia oraz przepisów podatkowych;
 - i) skutek przetwarzania u żadnej ze Stron nie będą podejmowane decyzje w sposób zautomatyzowany (bez udziału człowieka), w tym również w formie profilowania;
 - j) każda ze Stron oświadcza, że jej pracownicy wymienieni wyżej pod lit. a) i b) w zakresie swoich obowiązków zostaną zaznajomieni z niniejszą umową, w tym z zapisami powyżej pod lit. c) i i).

§ 12

Postanowienia końcowe

1. Prawa i obowiązki wynikające z umowy, w szczególności wierzytelności o zapłatę wynagrodzenia mogą być przeniesione na rzecz osób trzecich, wyłącznie za zgodą Stron, wyrażoną w formie pisemnej.

2. W sprawach, które nie zostały uregulowane umową mają zastosowanie przepisy ustawy Kodeks cywilny i inne przepisy właściwe dla przedmiotu zamówienia.
3. Spory mogące powstać przy wykonywaniu umowy, nie rozwiązane polubownie przez Strony, będą rozstrzygane przez Sąd powszechny właściwy miejscowo dla Zamawiającego.
4. Do bezpośredniej współpracy w ramach wykonywania niniejszej umowy są upoważnione osoby:

1) ze strony Zamawiającego:

2) ze strony Wykonawcy:.....

Umowę sporządzono w dwóch jednobrzmiących egzemplarzach, jeden dla Zamawiającego i jeden dla Wykonawcy

Załącznikami do umowy są:

- 1) Oferta Wykonawcy z dnia-..... - 2021 r.
- 2) Wzór protokołu odbioru wykonania przedmiotu zamówienia

WYKONAWCA

ZAMAWIAJĄCY

1) _____

2) _____

PROTOKÓŁ ODBIORU (ILOŚCIOWEGO I JAKOŚCIOWEGO)

WYKONANIA PRZEDMIOTU ZAMÓWIENIA

z dnia-.....-2021 r. do umowy nr...../2021 z dnia.....-.....-2021 r.

Przedmiot umowy:

Zamawiający:

Instytut Immunologii i Terapii Doświadczalnej im. Ludwika Hirszfelda Polskiej Akademii Nauk
ul. Rudolfa Weigla 12, 53-114 Wrocław

ze strony którego przyjmującym jest:

.....

Wykonawca:

.....

(nazwa)

.....

(adres)

ze strony którego przekazującym jest:

.....

I. Zamawiający stwierdza/nie stwierdza* prawidłowe dostarczenie oraz montaż mebli:

II. Dokumentacja przekazana:

.....

III. Uwagi:

.....

.....

WYKONAWCA:

ZAMAWIAJĄCY:

*niepotrzebne skreślić

Szczegółowy opis przedmiotu zamówienia dla każdej Części

Załącznik nr 3.1 do SWZ

Część 1: Zaprojektowanie i wyposażenie pomieszczeń biurowych w meble - pok. 129 - Dyrektor ds. Administracyjnych:

Lp.	Asortyment	Ilość
1	Krzesła konferencyjne	4
2	Fotel obrotowy z oparciem siatkowym	1
3	Biurko gabinetowe w fornirze z mediaportem z szafką przybiurkową 204x150	1
4	Stół konferencyjny	1
5	Szafa aktowo - ubraniowa 5OH	1
6	Szafa na dokumenty niska 120x60x52h cm	2
7	Szafa na dokumenty 5 OH	1
8	Wieszak naścienny 120x60	1

Ad. 1 - Krzesło konferencyjne z podłokietnikiem.

- 1) Stelaż wykonany z rury stalowej o średnicy 16 mm, wykonany w technologii gięcia bez zmiany przekroju profilu malowany proszkowo, nogi krzesła zakończone stopkami przegubowymi z ślizgiem filcowym;
- 2) Krzesło posiada pod siedziskiem maskownicę z PP w celu zabezpieczenia kubeków przed uszkodzeniem podczas sztaplowania;
- 3) Krzesło tapicerowane tkaniną o minimalnych parametrach: gramatura 470g/m², ścieralność min 100 000 cykli Martindale, piling 4-5, trudnozapałność EN 2021 1&2, BS 5852 0&1, BS 5852 Crib 5;
- 4) Siedzisko i oparcie wykonane jako jednolita konstrukcja kubekowa ze sklejki bukowej, wyściełane trudnopalną pianką PU, tapicerowane obustronnie, oparcie o trapezoidalnym kształcie, węższe w jego górnej części;
- 5) Pianki krzesła wykonane w technologii pianek trudnopalnych. Załączyć oświadczenie producenta o możliwości wykonania krzesła z pianek trudnopalnych dla przedmiotowego postępowania wraz z świadectwem z badań potwierdzających klasę trudnopalności pianek zgodnych z normą PN EN 1021:1:2;
- 6) Konstrukcja krzesła umożliwia jego sztaplowanie w ilości do 10 szt. ;
- 7) Krzesło produkowane w oparciu o standardy produkcji określone w normie ISO 9001:2015 oraz ISO 14001:2015 potwierdzone dołączonymi certyfikatami;
- 8) Wymagany okres 5 letniej gwarancji producenta, potwierdzony ramowymi warunkami gwarancji dołączonymi do oferty;
- 9) Wszystkie wymienione atesty i certyfikaty wraz z podaniem nazwy, symbolu oraz producenta oferowanych krzesła muszą być zawarte w ofercie.

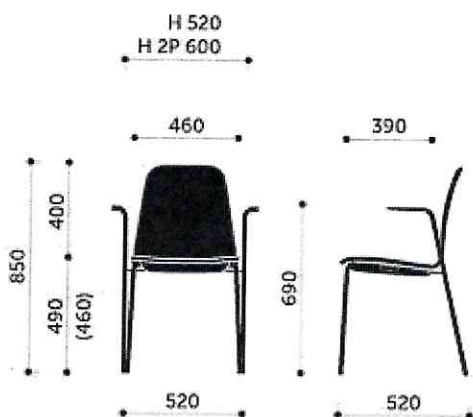

Ad. 2 - Fotel obrotowy z oparciem siatkowym

- 1) Podstawa pięcioramienna, wykonana z poliamidu, kolor czarny;
- 2) Amortyzator gazowy zapewniający płynną regulację wysokości siedziska;
- 3) Nowoczesny mechanizm SYNCHRO umożliwiający synchroniczne odchylenie oparcia i siedziska z regulacją sprężystości odchylenia w zależności od ciężaru siedzącego oraz blokady tego ruchu. Mechanizm wyposażony w system ANTI SHOCK zapobiegający uderzeniu oparcia w plecy siedzącego po zwolnieniu blokady mechanizmu;
- 4) Siedzisko wyposażone w mechanizm regulacji głębokości w zakresie 60 mm;
- 5) Ergonomicznie wyprofilowane siedzisko krzesła z maskownicą z tworzywa w kolorze czarnym, wyściełane trudnopalną pianką PU wylewaną w formach o gęstości 65 kg/m³;
- 6) Oparcie krzesła wykonane jako rama z tworzywa sztucznego w kolorze czarnym na której rozciągnięta jest transparentna siatka, zapewniająca maksymalny komfort poprzez możliwość dopasowania do pleców użytkownika, swobodną cyrkulację powietrza, wyraźnie wyprofilowane do naturalnego kształtu kręgosłupa w części podtrzymującej odcinek krzyżowo-lędźwiowy, posiada regulowane w zakresie głębokości oraz wysokości podparcie lędźwiowe, w tylnej części oparcia charakterystyczny wspornik z tworzywa sztucznego w kolorze czarnym będący jego elementem konstrukcyjnym, wyposażone w regulowany w zakresie wysokości oraz kąta pochylecia tapicerowany zagłówek;
- 7) Pianki krzesła wykonane w technologii pianek trudnopalnych. Załączyć oświadczenie producenta o możliwości wykonania krzesła z pianek trudnopalnych dla przedmiotowego postępowania wraz z świadectwem z badań potwierdzających klasę trudnopalności pianek zgodnych z normą PN EN 1021:1:2;
- 8) Podłokietniki krzesła czarne, z miękką nakładką wykonaną z PU (poliuretanu), podłokietnik regulowany góra-dół (80 mm);
- 9) Krzesło tapicerowane tkaniną o minimalnych parametrach: gramatura 470g/m², ścieralność min 100 000 cykli Martindale, piling 4-5, trudnozapalność EN 2021 1&2, BS 5852 0&1, BS 5852 Crib 5;
- 10) Krzesło produkowane w oparciu o standardy produkcji określone w normie ISO 9001:2015 oraz ISO 14001:2015 potwierdzone dołączonymi certyfikatami;
- 11) Wymagany okres 5 letniej gwarancji producenta, potwierdzony ramowymi warunkami gwarancji dołączonymi do oferty;

- 12) Wszystkie wymienione atesty i certyfikaty, wraz z podaniem nazwy, symbolu oraz producenta oferowanych krzeseł, muszą być zawarte w ofercie.

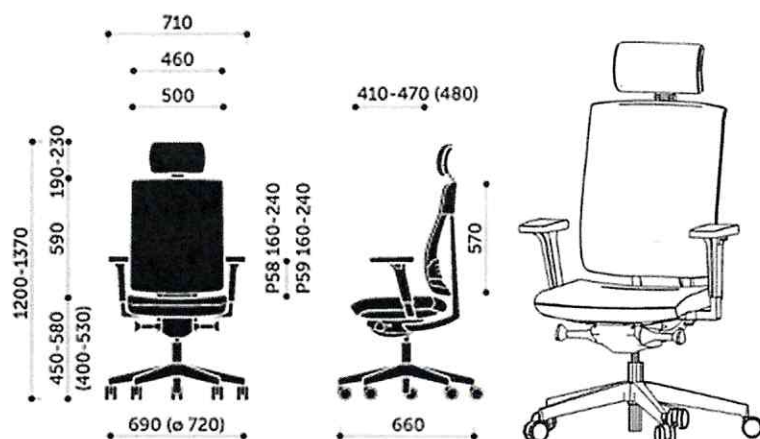

Ad. 3 - Biurko gabinetowe w fornirze z mediaportem z szafką przy biurkową 204x150

- 1) Solidny gruby blat i eleganckie nogi ze stalowego paska z zaokrąglonymi krawędziami;
- 2) Przelotka z metalową ramą i puszką do gniazdka sieciowego do łatwego prowadzenia przewodów;
- 3) Stelaż wykonany z giętej stali 60x10mm malowany proszkowo, bez widocznych spawów. Noga zamknięta na planie litery T przechodząca w trzy kolumny;
- 4) Biurko o wymiarach 1800 mm x 900 mm zintegrowane z kontenerem. Wymiary całego zestawu: 2040 mm x 1800 mm Wysokość 750 mm;
- 5) Blat wykonany z płyty wiórowej minimum 37mm pokrytej fornirem w kolorze orzech, obrzeże z forniru 1,5mm. Usłojenie biegnie wzdłuż szerszej krawędzi;
- 6) Biurko posiada wbudowany mediaport. Wymiary otworu 420x140mm wymiary ramki 445x175mm Chromowana ramka z giętej stali o szerokości 12 mm jest osadzona na zawiasach z cichym domykiem. Wyposażenie mediaportu do ustalenia z Zamawiającym;
- 7) Kontener o wymiarach 1200mmx600mm Wysokość 615mm (korpus 500mm, noga 115mm);
- 8) Noga wykonana z giętej stali 60x10mm, malowana proszkowo, bez widocznych spawów, wyposażona w stopkę poziomującą 17 mm, zakres regulacji 8mm. Noga w kolorze RAL 9004 lub zbliżonym;
- 9) Kontener jest elementem konstrukcyjnym biurka;
- 10) Kontener posiada dwie szuflady i półkę wyposażone w system push up, bezuchwytowe;
- 11) Korpus wykonany z płyty wiórowej 18mm pokrytej melaminą w kolorze RAL7006 lub zbliżonym, obrzeże ABS;
- 12) Top górny obniżony o 20mm w stosunku do korpusu;
- 13) Fronty o różnych grubościach 18/25mm wykonane z płyty pokrytej melaminą w kolorze RAL7006 lub zbliżonym, obrzeże ABS;
- 14) Zawiasy z cichym domykiem, kąt otwarcia 95°;
- 15) Szuflady wykonane z płyty 18mm pokrytej melaminą w kolorze RAL7006 lub zbliżonym, obrzeże ABS. Udźwig 30kg. Prowadnice z pełnym wysuwem w górnej szufladzie oraz niepełnym w dolnej. Szuflady z cichym domykiem. Górna szuflada wyłożona czarną skórą.



Rys. poglądowy

Ad. 4 - Stół konferencyjny

- 1) Solidny gruby blat i eleganckie nogi ze stalowego paska z zaokrąglonymi krawędziami;
- 2) Stelaż wykonany z giętej stali 60x10mm malowany proszkowo, bez widocznych spawów. Noga zamknięta w kształcie litery U;
- 3) Blat wykonany z płyty wiórowej minimum 37mm pokrytej fornirem w kolorze orzech, obrzeże z forniru 1,5mm. Usłojenie biegnie wzdłuż szerszej krawędzi.



Rys. poglądowy

Ad. 5, 6, 7 - Szafy

- 1) Korpus i plecy wykonane z melaminy 25mm, obrzeże 2,5mm. w kolorze RAL7006 lub zbliżonym, obrzeże ABS;
- 2) Półki wykonane z melaminy 25mm, obrzeże 2,5mm. w kolorze RAL7006 lub zbliżonym, obrzeże ABS
Górna półka stanowi element konstrukcyjny;
- 3) Fronty o różnych grubościach 19(skrzydło 600mm) /25mm(skrzydło 300mm) wykonane z płyty wiórowej pokrytej fornirem w kolorze orzech, obrzeże 1,5mm, wyposażone w system push up, bezuchwytowe. Słoje ułożone horyzontalnie. Zawiasy z cichym domykiem, kąt otwarcia 95°. Fronty o asymetrycznej szerokości, odpowiednio 600mm, 300mm;
- 4) Szafy oparte na stopkach poziomujących 17 mm, zakres regulacji 8mm, regulacja od wewnątrz;

- 5) Top górny obniżony o 20 mm w stosunku do korpusu;
- 6) Szafa ubraniowa wyposażona w wysuwany drążek oraz półki. Przestrzeń ubraniowa 600mm;

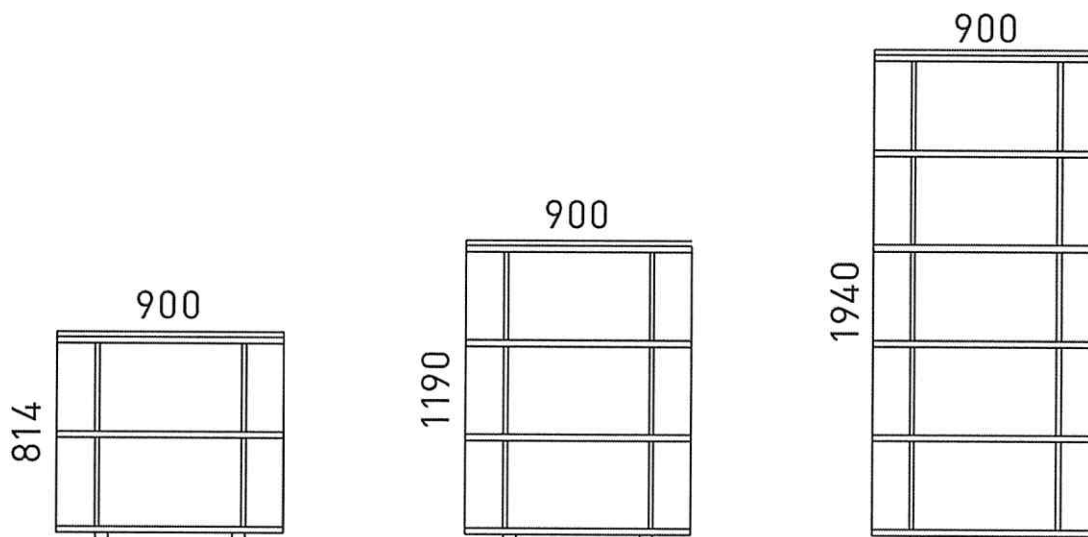

Ad. 8 - Wieszak naścienny 120 x 60

Wieszak naścienny wykonany z płyty wiórowej 18mm pokrytej melaminą w kolorze RAL7006 lub zbliżonym, obrzeże ABS o wymiarach 120x60 cm, wyposażona w haczyki na ubrania w kolorze czarnym



Część 2: Zaprojektowanie i wyposażenie pomieszczeń biurowych w meble - pok. 136 - Dział projektów

Lp.	Nazwa Asortymentu	Ilość
1	Kontener mobilny z 3 szufladami	2
2	Biurko proste 140x60 scallop	2
3	Dodatkowy blat + nogi	2
4	Szafa gospodarcza 3 OH	1
5	Szafa ubraniowa 5OH	1
6	Szafa aktowa 5OH	3
7	Nadstawki biurowe	4
8	Szafka aktowa zamykana na żaluzje 2OH	2
9	Blenda z płyty	2

Ad. 1 - Kontener mobilny- 3 szufladyKorpus:

- 1) Wykonany z płyty meblowej 18 mm MFC (melamina) z obrzeżem o grubości 1 mm ABS;
- 2) Top wykonany z 25 mm MFC (melamina) z obrzeżem o grubości 2 mm ABS;
- 3) Płyta zgodna z normą EN14322 (odporność na zadrapania i ścieranie);
- 4) Właściwości antybakteryjne powierzchni zgodnie z ISO 22196 (= JIS Z 2801);
- 5) Klasa emisji formaldehydów zgodna z normą EN16516;

Szuflady:

- 1) Przód wykonany z płyty meblowej 18 mm MFC (melamina);
- 2) Dno wykonane z białej płyty meblowej o grubości 16 mm MFC (melamina). Melaminowe dno zapewnia cichy domyk szuflad, zapobiega przeważaniu frontu nad całością szuflady;
- 3) Płyta zgodna z normą EN14322 (odporność na zadrapania i ścieranie);
- 4) Właściwości antybakteryjne powierzchni zgodnie z ISO 22196 (= JIS Z 2801);
- 5) Klasa emisji formaldehydów zgodna z normą EN16516;
- 6) Szuflada (1): boki szuflad metalowe, metalowe prowadnice WYSOKOŚĆ = 86 mm, DŁUGOŚĆ = 500 mm z wysuwem 80%;
- 7) Centralny zamek
- 8) Uchwyt wykonany z anodowanego profilu aluminiowego lakierowanego na całą szerokość szuflady;
- 9) Obciążenie maksymalne 25 kg na każdą szufladę;



Ad. 2 - Biurko proste 140x60 scallop

Blat biurek:

- 1) 25 mm MFC (melamina) z obrzeżem 2 mm ABS klejonym hybrydowo do krawędzi poprzez rozgrzanie kleju;
- 2) 10 mm dystans między ramą nóg a blatem nadający estetyczny i lekki wygląd. Błat w kolorze K006 PW

Rama podblatowa:

- 1) Metalowa rura - 40x20 mm;
- 2) Metalowe łączniki do mocowania nóg;
- 3) Malowane w całości proszkowo na kolor pasujący do nóg i pozostałych elementów metalowych mebli.

Nogi:

- 1) Spawana metalowa rura - 40x40 mm;
- 2) Metal malowany proszkowo na kolor biały;
- 3) Plastikowe nóżki z poziomowaniem (+10 mm).



Rys. poglądowy

Ad. 4,5,6 – Szafy

Szafa skręcana z możliwością wielokrotnego demontażu i montażu. W przypadku demontażu możliwość magazynowania w postaci płaskiej paczki.

Front, korpus, plecy, wieniec górny i dolny, półki, elementy dodatkowe z płyty meblowej:

- 1) Płyta zgodna z normą EN14322 (odporność na zadrapania i ścieranie);
- 2) Właściwości antybakteryjne powierzchni zgodnie z ISO 22196 (= JIS Z 2801);
- 3) Klasa emisji formaldehydów zgodna z normą EN16516;

Korpus:

Płyta MFC 18 mm (melamina) z krawędzią ABS 1 mm klejonym do krawędzi poprzez rozgrzanie kleju.

Wieniec górny i cokół:

Płyta 25 mm MFC (melamina) z 2 mm obrzeżem ABS klejonym do krawędzi poprzez rozgrzanie kleju.

Plecy:

Pełne, skręcane z korpusem, wykonane z 16 mm MFC (melamina);

Półki

- 1) Płyta MFC 18 mm (melamina) z krawędzią ABS 1 mm, nośność każdej półki - 25 kg;

- 2) Płyta 25 mm MFC (melamina) z obrzeżem ABS 2 mm (dla szaf powyżej 1000 mm szerokości), nośność każdej półki - 32 kg;

Drzwi

- drzwi uchylne wykonane z płyty MFC 18 mm (melamina) z 1 mm ABS, zawiasy BLUM;
- drzwi przesuwne z płyty MFC 18 mm (melamina) z krawędzią ABS 1 mm (z plastikowymi prowadnicami);
- kąt otwarcia drzwi 107° z funkcją miękkiego domyku
- uchwyt wpuszczany z aluminium malowanego proszkowo



Ad. 8 - Szafka aktowa zamykana na żaluzje 2OH

Szafa skręcana z możliwością wielokrotnego demontażu i montażu. W przypadku demontażu możliwość magazynowania w postaci płaskiej paczki.

Korpus:

- Płyta MFC 18 mm (melamina) z krawędzią ABS 1 mm.

Wieniec górny i cokół:

- Płyta 25 mm MFC (melamina) z 2 mm obrzeżem ABS.

Plecy:

- Pełne, skręcane z korpusem, wykonane z 16 mm MFC (melamina) ;

Półki

- Płyta MFC 18 mm (melamina) z krawędzią ABS 1 mm, nośność każdej półki - 25 kg;
- Płyta 25 mm MFC (melamina) z obrzeżem ABS 2 mm (dla szaf powyżej 1000 mm szerokości), nośność każdej półki - 32 kg;
- Do wyboru półki stałe lub z regulacją wysokości.

Drzwi

- Drzwi żaluzjowe wykonane z technopolipropylenu ABS z plastikowymi prowadnicami. Drzwi zwijane w roletę na jedną stronę szafki; żaluzja w kolorze białym

Uchwyty (do wyboru 2 rodzaje)

- Stalowy uchwyt o przekroju kwadratowym o długości 136 mm, metal malowany proszkowo
- Stalowy uchwyt o przekroju okrągłym, zakrzywiony o długości 150 mm, metal malowany proszkowo

Zawiasy, mocowania, zamek

- Krzywki ze śrubami łączącymi;

- Centralny zamek z metalowymi prętami zamykający w 3 punktach;
- Zawiasy BLUM z funkcją szybkiego montażu zawiasów.

Część 3: Zaprojektowanie i wyposażenie pomieszczeń biurowych w meble - pok. 154 - Dział BHP

Lp.	Nazwa Asortymentu	Ilość
1	Biurko proste 160x80 z maskownicami nóg	1
2	Szafka aktowa dostawna do biurka	1
3	Szafa aktowa 4 OH + nadstawka 2 OH	1
4	Szafa przesuwna 4 OH szer 120 cm + nadstawka otwarta 2 OH	1
5	Stolik okrągły fi 60 h=69 cm	1
6	Wieszak na ubrania	1

Ad. 1 - Biurko proste (noga U)**Blat biurek:**

- 25 mm MFC (melamina) z obrzeżem 2 mm ABS klejonym hybrydowo do krawędzi poprzez rozgrzanie kleju;
- 10 mm dystans między ramą nóg a blatem nadający estetyczny i lekki wygląd; Błat w kolorze K006 PW.

Rama podblatowa:

- Metalowa rura - 40x20 mm;
- Metalowe łączniki do mocowania nóg;
- Malowane w całości proszkowo na kolor pasujący do nóg i pozostałych elementów metalowych mebli.

Nogi:

- Spawana metalowa rura - 40x40 mm;
- Metal malowany proszkowo na kolor pasujący do nóg i pozostałych elementów metalowych mebli;
- Plastikowe nóżki z poziomowaniem (+10 mm).



rys. poglądowy

Ad. 2;3;4 – szafy

Szafa skręcana z możliwością wielokrotnego demontażu i montażu. W przypadku demontażu możliwość magazynowania w postaci płaskiej paczki.

Front, korpus, plecy, wieniec górny i dolny, półki, elementy dodatkowe z płyty meblowej:

- Płyta zgodna z normą EN14322 (odporność na zadrapania i ścieranie);
- Właściwości antybakteryjne powierzchni zgodnie z ISO 22196 (= JIS Z 2801);

- Klasa emisji formaldehydów zgodna z normą EN16516;

Korpus:

- Płyta MFC 18 mm (melamina) z krawędzią ABS 1 mm klejonym do krawędzi poprzez rozgrzanie kleju.

Wieniec górny i cokół:

- Płyta 25 mm MFC (melamina) z 2 mm obrzeżem ABS klejonym do krawędzi poprzez rozgrzanie kleju.

Plecy:

- Pełne, skręcane z korpusem, wykonane z 16 mm MFC (melamina);

Półki

- Płyta MFC 18 mm (melamina) z krawędzią ABS 1 mm, nośność każdej półki - 25 kg;
- Płyta 25 mm MFC (melamina) z obrzeżem ABS 2 mm (dla szaf powyżej 1000 mm szerokości), nośność każdej półki - 32 kg;

Drzwi

- Drzwi uchylne wykonane z płyty MFC 18 mm (melamina) z 1 mm ABS, zawiasy BLUM;
- Drzwi przesuwne z płyty MFC 18 mm (melamina) z krawędzią ABS 1 mm (z plastikowymi prowadnicami);
- Kąt otwarcia drzwi 107° z funkcją miękkiego domyku;
- uchwyt wpuszczany z aluminium malowanego proszkowo



Rys. poglądowy

Szafa skręcana z możliwością wielokrotnego demontażu i montażu. W przypadku demontażu możliwość magazynowania w postaci płaskiej paczki.

Front, korpus, plecy, wieniec górny i dolny, półki, elementy dodatkowe z płyty meblowej:

- Płyta zgodna z normą EN14322 (odporność na zadrapania i ścieranie);
- Właściwości antybakteryjne powierzchni zgodnie z ISO 22196 (= JIS Z 2801);
- Klasa emisji formaldehydów zgodna z normą EN16516;

Korpus:

- Płyta MFC 18 mm (melamina) z krawędzią ABS 1 mm klejonym do krawędzi poprzez rozgrzanie kleju.

Wieniec górny i cokół:

- Płyta 25 mm MFC (melamina) z 2 mm obrzeżem ABS klejonym do krawędzi poprzez rozgrzanie kleju.

Plecy:

- Pełne, skręcane z korpusem, wykonane z 16 mm MFC (melamina);

Półki

- Płyta MFC 18 mm (melamina) z krawędzią ABS 1 mm, nośność każdej półki - 25 kg;
- Płyta 25 mm MFC (melamina) z obrzeżem ABS 2 mm (dla szaf powyżej 1000 mm szerokości), nośność każdej półki - 32 kg;



rys. poglądowy

Ad. 5 - Stolik okrągły

Błat płyta wiórowa trójwarstwowa dwustronnie melaminowana gr.12mm w klasie higieniczności E1, Błat oklejony obrzeżem PCV gr. 2 mm zaokrąglonym,

Stelaż wykonany z pręta stalowego giętego o średnicy 12mm, wyposażony w stopki bez możliwości regulacji poziomu

Stelaż malowany proszkowo (czarny/biały/srebrny/grafitowy)



Rys. poglądowy

Część 4: Zaprojektowanie i wyposażenie pomieszczeń biurowych w meble - pok. 40/41B – Biuro Laboratorium Genomiki i Bioinformatyki

Lp.	Nazwa Asortymentu	Ilość
1	Szafka socjalna - aktowa 2 OH	1
2	Szafa ubraniowa 5 OH	1
3	Biurko 120x80	4
4	Kontener mobilny	4
5	Szafki wiszące - otwarte	9
6	Krzesła biurowe	4
7	Biurko 120x80	2
8	Kontener mobilny	2
9	Szafa na dokumenty	1
10	Krzesła biurowe	2
11	Stolik okolicznościowy	1
12	Krzesła do stolika	2

Ad. 1,2,5,9 - szafy

Szafa skręcana z możliwością wielokrotnego demontażu i montażu. W przypadku demontażu możliwość magazynowania w postaci płaskiej paczki.

Front, korpus, plecy, wieniec górny i dolny, półki, elementy dodatkowe z płyty meblowej:

- Płyta zgodna z normą EN14322 (odporność na zadrapania i ścieranie);
- Właściwości antybakteryjne powierzchni zgodnie z ISO 22196 (= JIS Z 2801);
- Klasa emisji formaldehydów zgodna z normą EN16516;

Korpus:

- Płyta MFC 18 mm (melamina) z krawędzią ABS 1 mm klejonym do krawędzi poprzez rozgrzanie kleju.

Wieniec górny i cokół:

- Płyta 25 mm MFC (melamina) z 2 mm obrzeżem ABS klejonym do krawędzi poprzez rozgrzanie kleju.

Plecy:

- Pełne, skręcane z korpusem, wykonane z 16 mm MFC (melamina);

Półki

- Płyta MFC 18 mm (melamina) z krawędzią ABS 1 mm, nośność każdej półki - 25 kg;
- Płyta 25 mm MFC (melamina) z obrzeżem ABS 2 mm (dla szaf powyżej 1000 mm szerokości), nośność każdej półki - 32 kg;

Drzwi

- Drzwi uchylne wykonane z płyty MFC 18 mm (melamina) z 1 mm ABS, zawiasy BLUM;

- Drzwi przesuwne z płyty MFC 18 mm (melamina) z krawędzią ABS 1 mm (z plastikowymi prowadnicami);
- Kąt otwarcia drzwi 107° z funkcją miękkiego domyku;
- uchwyt wpuszczany z aluminium malowanego proszkowo



Rys. poglądowy

Szafa skręcana z możliwością wielokrotnego demontażu i montażu. W przypadku demontażu możliwość magazynowania w postaci płaskiej paczki.

Front, korpus, plecy, wieniec górny i dolny, półki, elementy dodatkowe z płyty meblowej:

- Płyta zgodna z normą EN14322 (odporność na zadrapania i ścieranie);
- Właściwości antybakteryjne powierzchni zgodnie z ISO 22196 (= JIS Z 2801);
- Klasa emisji formaldehydów zgodna z normą EN16516;

Korpus:

- Płyta MFC 18 mm (melamina) z krawędzią ABS 1 mm klejonym do krawędzi poprzez rozgrzanie kleju.

Wieniec górny i cokół:

- Płyta 25 mm MFC (melamina) z 2 mm obrzeżem ABS klejonym do krawędzi poprzez rozgrzanie kleju.

Plecy:

- Pełne, skręcane z korpusem, wykonane z 16 mm MFC (melamina);

Półki

- Płyta MFC 18 mm (melamina) z krawędzią ABS 1 mm, nośność każdej półki - 25 kg;
- Płyta 25 mm MFC (melamina) z obrzeżem ABS 2 mm (dla szaf powyżej 1000 mm szerokości), nośność każdej półki - 32 kg;



rys. poglądowy

Ad. 3 – Biurko

Blat biurek:

- 25 mm MFC (melamina) z obrzeżem 2 mm ABS klejonym hybrydowo do krawędzi poprzez rozgrzanie kleju;
- 10 mm dystans między ramą nóg a blatem nadający estetyczny i lekki wygląd. Błat w kolorze K006 PW

Rama podblatowa:

- Metalowa rura - 40x20 mm;
- Metalowe łączniki do mocowania nóg;
- Malowane w całości proszkowo na kolor pasujący do nóg i pozostałych elementów metalowych mebli.

Nogi:

- Spawana metalowa rura - 40x40 mm;
- Metal malowany proszkowo na kolor biały;
- Plastikowe nóżki z poziomowaniem (+10 mm).



rys. poglądowy

Ad. 4 - Kontener mobilny - 3 szuflady

Korpus:

- Wykonany z płyty meblowej 18 mm MFC (melamina) z obrzeżem o grubości 1 mm ABS;
- Top wykonany z 25 mm MFC (melamina) z obrzeżem o grubości 2 mm ABS;
- Płyta zgodna z normą EN14322 (odporność na zadrapania i ścieranie);
- Właściwości antybakteryjne powierzchni zgodnie z ISO 22196 (= JIS Z 2801);
- Klasa emisji formaldehydów zgodna z normą EN16516;

Szuflady:

- Przód wykonany z płyty meblowej 18 mm MFC (melamina);
- Dno wykonane z białej płyty meblowej o grubości 16 mm MFC (melamina).

Melaminowe dno zapewnia cichy domyk szuflad, zapobiega przeważaniu frontu nad całością szuflady;

- Płyta zgodna z normą EN14322 (odporność na zadrapania i ścieranie);
- Właściwości antybakteryjne powierzchni zgodnie z ISO 22196 (= JIS Z 2801);
- Klasa emisji formaldehydów zgodna z normą EN16516;
- Szuflada (1): boki szuflad metalowe, metalowe prowadnice WYSOKOŚĆ = 86 mm, DŁUGOŚĆ = 500 mm z wysuwem 80%;

- Centralny zamek
- Uchwyt wykonany z anodowanego profilu aluminiowego lakierowanego na całą szerokość szuflady
- Obciążenie maksymalne 25 kg na każdą szufladę;



rys. poglądowy

Ad. 6 - Krzesło biurowe

- Siedzisko i oparcie tapicerowane
- Oparcie z tylną osłoną wykonaną z tworzywa w kolorze czarnym. Osłona w postaci ramki z widoczną tkaniną z tyłu oparcia.
- Szkielet oparcia wykonany z tworzywa.
- Szkielet siedziska wykonany na bazie sklejki bukowej min. 7-warstwowej gr. min.10mm.
- Szkielet siedziska i oparcia obłożony pianką ciętą
- Mechanizm synchroniczny umożliwiający blokadę oparcia w min. 5 pozycjach
- Oparcie odchylające się synchronicznie z siedziskiem w stosunku 3:1. Kąt pochylecia oparcia min. 33 stopnie.
- Regulacja siły oporu oparcia za pomocą śruby umieszczonej pod siedziskiem.
- Oparcie regulowane na wysokość w zakresie min. 60 mm,
- Podłokietniki regulowane na wysokość w zakresie min. 80 mm.
- Podłokietniki wykonane z czarnego tworzywa. Nakładka podłokietnika wykonana z miękkiego poliuretanu w kolorze czarnym.
- Podstawę wykonaną z poliamidu w kolorze czarnym.
- Kółka o średnicy fi 65-70 mm do miękkich lub twardych powierzchni,

Minimalne parametry tkaniny:

- Skład 100% poliester
- Gramatura 366g/m²
- Odporność na ścieranie 155 000 cykli Martindale
- Trudnozapałność EN 1021-1, EN 1021-2
- Certyfikat Oeko-Tex 100
- Atest wytrzymałościowy zgodnie z: EN 1335



rys. poglądowy

Ad. 12 - Krzesła do stolika - na 4 nogach, w całości tapicerowane.

Wysokość całkowita: 830-850mm

Wysokość siedziska: 455-470mm

Szerokość całkowita: 550-580 mm

Głębokość całkowita: 565-590 mm

Rama: wykonana z rury stalowej, fi 18x2,0 mm, biała.

Siedzisko i oparcie: Kubełek drewniany wykonany z 8-warstwowej sklejki bukowej o grubości 10,5 mm, w całości tapicerowany. Przednia część wykonana z pianki ciętej o grubości 20 mm, gęstość 25 kg/m³, tylna część wykonana z pianki ciętej o grubości 10 mm, gęstość 25 kg/m³.

Stopki: Wykonane z polipropylenu. Do powierzchni miękkich
Sztaplowanie do 4 sztuk lub 10 sztuk na dedykowanym wózku.

Minimalne parametry tkaniny:

- Skład 100% poliester
- Gramatura 366g/m²
- Odporność na ścieranie 155 000 cykli Martindale
- Trudnozapałność EN 1021-1, EN 1021-2
- Certyfikat Oeko-Tex 100

Certyfikat bezpieczeństwa: EN 16139, EN 1728, EN 1022



rys. poglądowy

Ad. 11 - stolik okolicznościowy

Blat płyta wiórowa trójwarstwowa dwustronnie melaminowana gr.12mm w klasie higieniczności E1,

Blat oklejony obrzeżem PCV gr. 2 mm zaokrąglonym,

Stelaż wykonany z pręta stalowego giętego o średnicy 12mm, wyposażony w stopki bez możliwości regulacji poziomu

Stelaż malowany proszkowo (czarny/biały/srebrny/grafitowy)

rys. poglądowy



Część 5: - Zaprojektowanie i wyposażenie pomieszczeń biurowych w meble - pok. 150/151 - Dział Księgowości

Lp.	Nazwa Asortymentu	Ilość
1	Szafka z drzwiami przesuwными z zamkiem + blat roboczy 100x30	1
2	Biurko kątowe 160x120 z blendą boczną i przednią	1
3	Szyna na kable	1
4	Zawieszanie na komputer	1
5	Kontener mobilny 4 szufladowy	1

Ad. 2 - Biurko kątowe 160x120 z blendą boczną i przednią

Blat biurka i panele dolne:

- 25 mm MFC (melamina) z obrzeżem 2 mm ABS klejonym hybrydowo do krawędzi poprzez rozgrzanie kleju;

Stelaż:

Spawana rura metalowa (podstawa 50x25 mm);

- Metal malowany proszkowo;
- Plastikowe nóżki z regulacją wysokości (+10 mm);
- Wysokość biurka - 720 mm

Dodatkowy metalowy instert

Uchwyt na jednostkę centralną:

Stabilny, w całości wykonany z metalu.

Regulacja szerokości 80 - 220 mm, wysokości 300 - 530 mm

Siatkowy kanał kablowy

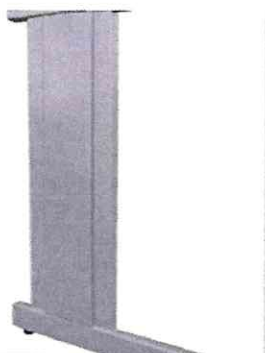
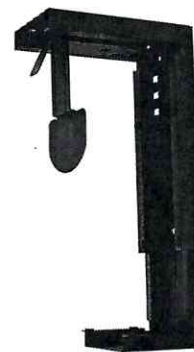

rys. poglądowe

Ad. 5 - Kontener mobilny- 4 szuflady

Korpus:

- Wykonany z płyty meblowej 16 mm MFC (melamina) z obrzeżem o grubości 1 mm ABS;
- Płyta zgodna z normą EN14322 (odporność na zadrapania i ścieranie);
- Właściwości antybakteryjne powierzchni zgodnie z ISO 22196 (= JIS Z 2801);
- Klasa emisji formaldehydów zgodna z normą EN16516;

Szuflady:

- Przód wykonany z płyty meblowej 16 mm MFC (melamina);
- Dno wykonane z białej płyty meblowej o grubości 16 mm MFC (melamina).

Melaminowe dno zapewnia cichy domyk szuflad, zapobiega przeważaniu frontu nad całością szuflady;

- Płyta zgodna z normą EN14322 (odporność na zadrapania i ścieranie);
- Właściwości antybakteryjne powierzchni zgodnie z ISO 22196 (= JIS Z 2801);
- Klasa emisji formaldehydów zgodna z normą EN16516;
- Szuflada (1): boki szuflad metalowe, metalowe prowadnice z wysuwem 80%;
- Centralny zamek
- Uchwyt malowany proszkowo
- pierwsza szuflada z wkładem piórnikowym



rys. poglądowe

Część 6: Zaprojektowanie i wyposażenie pomieszczeń biurowych w meble - pok. 116 – Zastępca Dyrektora ds. Naukowych

Lp.	Nazwa Asortymentu	Ilość
1	Biurko gabinetowe z mediaportem z szafką przybiurkową 204x150	1
2	Krzesło biurowe tapicerowane	1
3	Szafa 4 OH + nadstawka 2 OH szerokość 160 cm	1
4	Szafka z drzwiami uchylnymi i z szufladami	2
5	Zamek szyfrowy	1
6	Stół konferencyjny 180x80 z mediaportem	1
7	Wieszak	1
8	Krzesła konferencyjne	6

Ad. 1 - Biurko gabinetowe z mediaportem z szafką przybiurkową

- 1) Solidny gruby blat i eleganckie nogi ze stalowego paska z zaokrąglonymi krawędziami;
- 2) Przelotka z metalową ramą i puszką do gniazdka sieciowego do łatwego prowadzenia przewodów;
- 3) Stelaż wykonany z giętej stali 60x10mm chrom, bez widocznych spawów. Noga zamknięta na planie litery T przechodząca w trzy kolumny.
- 4) Biurko o wymiarach 1800mmx900mm zintegrowane z kontenerem. Wymiary całego zestawu: 2040mmx1500mm Wysokość 750mm;
- 5) Blat wykonany z płyty wiórowej 36mm pokrytej laminatem, obrzeże 2mm. Usłojenie biegnie wzdłuż szerszej krawędzi;
- 6) Biurko posiada wbudowany mediaport. Wymiary otworu 420x140mm wymiary ramki 445x175mm Chromowana ramka z giętej stali o szerokości 12 mm jest osadzona na zawiasach z cichym domykiem. Wyposażenie mediaportu do ustalenia z zamawiającym;
- 7) Kontener o wymiarach 900mmx600mm Wysokość 615mm (korpus 500mm, noga 115mm);
- 8) Noga wykonana z giętej stali 60x10mm chrom, bez widocznych spawów, wyposażona w stopkę poziomującą 17 mm, zakres regulacji 8mm.
- 9) Kontener jest elementem konstrukcyjnym biurka;
- 10) Kontener posiada dwie szuflady i półkę wyposażone w system push up, bezuchwytowe;
- 11) Korpus wykonany z płyty wiórowej 18mm pokrytej laminatem, obrzeże 2 mm. Słoje ułożone poziomo;
- 12) Top górny obniżony o 20mm w stosunku do korpusu. Kierunek słoików dopasowany do blatu biurka;
- 13) Fronty o różnych grubościach 19/25mm wykonane z płyty wiórowej pokrytej laminatem, obrzeże 1,5mm;
- 14) Zawiasy z cichym domykiem, kąt otwarcia 95°;
- 15) Szuflady wykonane z płyty wiórowej 16mm pokrytej laminatem, obrzeże 1,5mm. Udźwig 30kg. Prowadnice z pełnym wysuwem w górnej szufladzie oraz niepełnym w dolnej. Szuflady z cichym domykiem. Górna szuflada wyłożona czarną skórą.

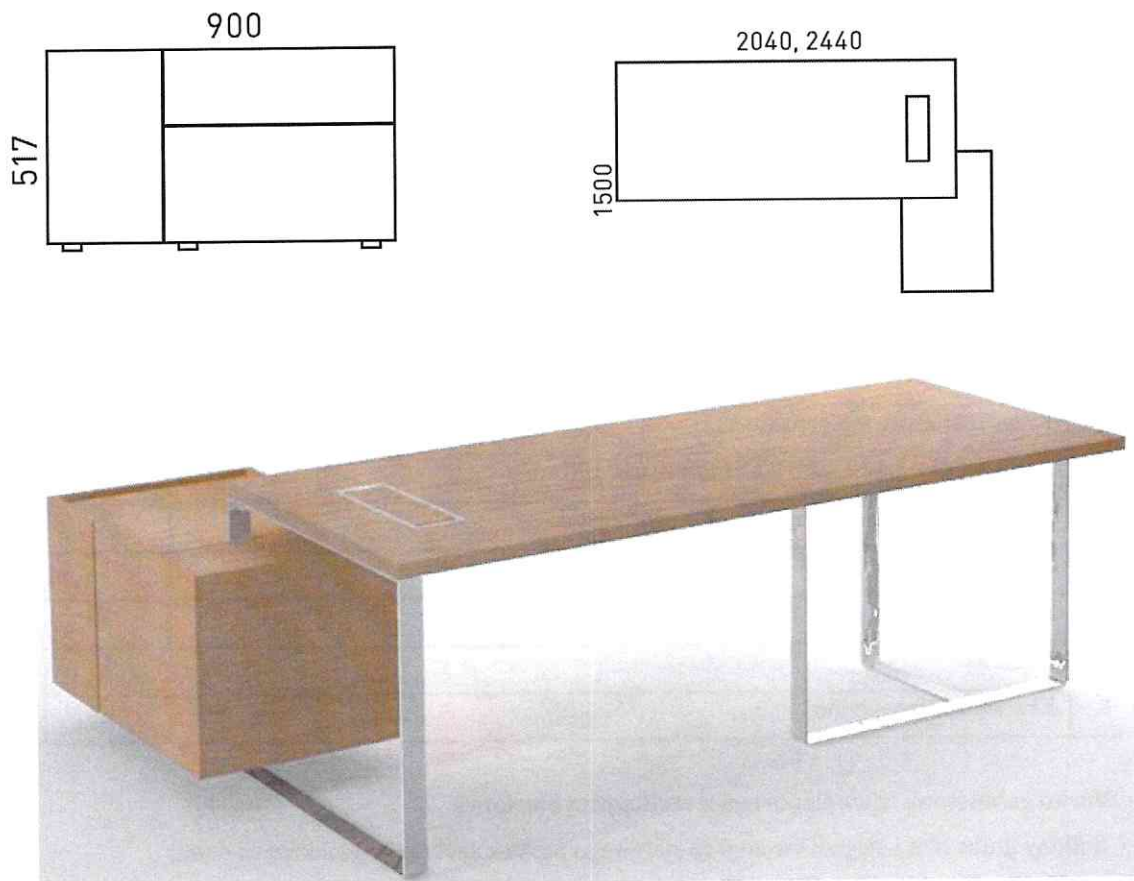

Rys. poglądowe

Ad. 2 - Krzesło biurowe tapicerowane

- 1) Siedzisko i oparcie tapicerowane
- 2) Oparcie z tylną osłoną wykonaną z tworzywa w kolorze czarnym. Osłona w postaci ramki z widoczną tkaniną z tyłu oparcia
- 3) Szkielet oparcia wykonany z tworzywa.
- 4) Szkielet siedziska wykonany na bazie sklejki bukowej min. 7-warstwowej gr. min.10mm.
- 5) Szkielet siedziska i oparcia obłożony pianką ciętą
- 6) Mechanizm synchroniczny umożliwiający blokadę oparcia w min. 5 pozycjach
- 7) Oparcie odchylające się synchronicznie z siedziskiem w stosunku 3:1. Kąt pochylenia oparcia min. 33 stopnie.
- 8) Regulacja siły oporu oparcia za pomocą śruby umieszczonej pod siedziskiem.
- 9) Oparcie regulowane na wysokość w zakresie min. 60 mm,
- 10) Podłokietniki regulowane na wysokość w zakresie min. 80 mm.
- 11) Podłokietniki wykonane z czarnego tworzywa. Nakładka podłokietnika wykonana z miękkiego poliuretanu w kolorze czarnym.
- 12) Podstawę wykonaną z poliamidu w kolorze czarnym.
- 13) Kółka o średnicy fi 65-70 mm do miękkich lub twardych powierzchni.

Minimalne parametry tkaniny:

- Skład 100% poliester
- Gramatura 366g/m²

- Odporność na ścieranie 155 000 cykli Martindale
- Trudnozapałność EN 1021-1, EN 1021-2
- Certyfikat Oeko-Tex 100
- Atest wytrzymałościowy zgodnie z: EN 1335



rys. poglądowy

Lub fotel obrotowy z oparciem siatkowym

- 1) Podstawa pięcioramienna, wykonana z poliamidu, kolor czarny;
- 2) Amortyzator gazowy zapewniający płynną regulację wysokości siedziska;
- 3) Nowoczesny mechanizm SYNCHRO umożliwiający synchroniczne odchylanie oparcia i siedziska z regulacją sprężystości odchylania w zależności od ciężaru siedzącego oraz blokady tego ruchu. Mechanizm wyposażony w system ANTI SHOCK zapobiegający uderzeniu oparcia w plecy siedzącego po zwolnieniu blokady mechanizmu;
- 4) Siedzisko wyposażone w mechanizm regulacji głębokości w zakresie 60 mm;
- 5) Ergonomicznie wyprofilowane siedzisko krzesła z maskownicą z tworzywa w kolorze czarnym, wyściełane trudnopalną pianką PU wylewaną w formach o gęstości 65 kg/m³;
- 6) Oparcie krzesła wykonane jako rama z tworzywa sztucznego w kolorze czarnym na której rozciągnięta jest transparentna siatka, zapewniająca maksymalny komfort poprzez możliwość dopasowania do pleców użytkownika, swobodną cyrkulację powietrza, wyraźnie wyprofilowane do naturalnego kształtu kręgosłupa w części podtrzymującej odcinek krzyżowo-lędźwiowy, posiada regulowane w zakresie głębokości oraz wysokości podparcie lędźwiowe, w tylnej części oparcia charakterystyczny wspornik z tworzywa sztucznego w kolorze czarnym będący jego elementem konstrukcyjnym, wyposażone w regulowany w zakresie wysokości oraz kąta pochylenia tapicerowany zagłówek;
- 7) Pianki krzesła wykonane w technologii pianek trudnopalnych. Załączyć oświadczenie producenta o możliwości wykonania krzesła z pianek trudnopalnych dla przedmiotowego postępowania wraz z świadectwem z badań potwierdzających klasę trudnopalności pianek zgodnych z normą PN EN 1021:1:2;
- 8) Podłokietniki krzesła czarne, z miękką nakładką wykonaną z PU (poliuretanu), podłokietnik regulowany góra-dół (80 mm);
- 9) Krzesło tapicerowane tkaniną o minimalnych parametrach: gramatura 470g/m², ścieralność min 100 000 cykli Martindale, piling 4-5, trudnozapałność EN 2021 1&2, BS 5852 0&1, BS 5852 Crib 5;
- 10) Krzesło produkowane w oparciu o standardy produkcji określone w normie ISO 9001:2015 oraz ISO 14001:2015 potwierdzone dołączonymi certyfikatami;
- 11) Wymagany okres 5 letniej gwarancji producenta, potwierdzony ramowymi warunkami gwarancji dołączonymi do oferty;

12) Wszystkie wymienione atesty i certyfikaty, wraz z podaniem nazwy, symbolu oraz producenta oferowanych krzeseł, muszą być zawarte w ofercie.

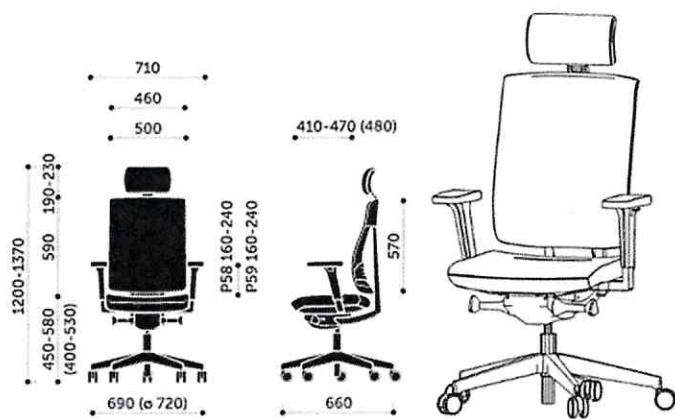

Ad. 3,4 - Szafy

Szafa skręcana z możliwością wielokrotnego demontażu i montażu. W przypadku demontażu możliwość magazynowania w postaci płaskiej paczki.

Front, korpus, plecy, wieniec górny i dolny, półki, elementy dodatkowe z płyty meblowej:

- Płyta zgodna z normą EN14322 (odporność na zadrapania i ścieranie);
- Właściwości antybakteryjne powierzchni zgodnie z ISO 22196 (= JIS Z 2801);
- Klasa emisji formaldehydów zgodna z normą EN16516;

Korpus:

- Płyta MFC 18 mm (melamina) z krawędzią ABS 1 mm klejonym do krawędzi poprzez rozgrzanie kleju.

Wieniec górny i cokół:

- Płyta 25 mm MFC (melamina) z 2 mm obrzeżem ABS klejonym do krawędzi poprzez rozgrzanie kleju.

Plecy:

- Pełne, skręcane z korpusem, wykonane z 16 mm MFC (melamina);

Półki

- Płyta MFC 18 mm (melamina) z krawędzią ABS 1 mm, nośność każdej półki - 25 kg;
- Płyta 25 mm MFC (melamina) z obrzeżem ABS 2 mm (dla szaf powyżej 1000 mm szerokości), nośność każdej półki - 32 kg;

Drzwi

- Drzwi przesuwne z płyty MFC 18 mm (melamina) z krawędzią ABS 1 mm (z plastikowymi prowadnicami);
- uchwyt wpuszczany z aluminium malowanego proszkowo na kolor brązowy



Szafy gabinetowe.

Korpus i plecy wykonane z melaminy 25mm, obrzeże 2,5mm. Słoje ułożone horyzontalnie.

Półki wykonane z melaminy 25mm, obrzeże 2mm. Górna półka stanowi element konstrukcyjny.

Fronty o różnych grubościach 18(skrzydło 600mm) /25mm(skrzydło 300mm) wykonane z melaminy, obrzeże 2mm, wyposażone w system push up, bezuchwytowe. Słoje ułożone horyzontalnie. Zawiasy z cichym domykiem, kąt otwarcia 95°. Fronty o asymetrycznej szerokości, odpowiednio 600mm, 300mm

Szafy oparte na stopkach poziomujących 17 mm, zakres regulacji 8mm, regulacja od wewnątrz.

Top górny obniżony o 20mm w stosunku do korpusu.

Jedna z szafek wyposażona w zamek szyfrowany manualnie

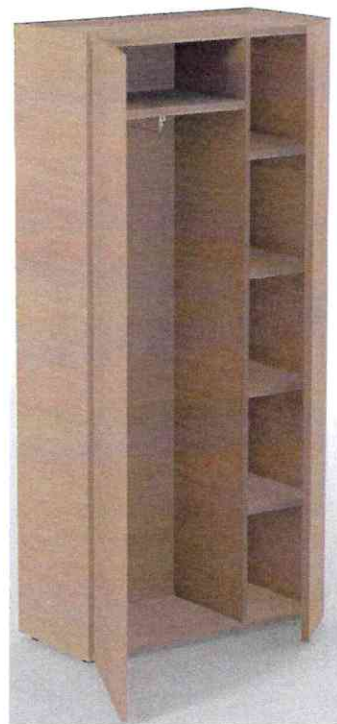

Rys. poglądowe

Ad. 8 - Krzesła konferencyjne

- Krzesło konferencyjne na czterech nogach, z podłokietnikiem.
- Stelaż wykonany z rury stalowej o średnicy 16 mm, wykonany w technologii gięcia bez zmiany przekroju profilu chrom, nogi krzesła zakończone stopkami przegubowymi z ślizgiem filcowym
- Krzesło posiada pod siedziskiem maskownicę z PP w celu zabezpieczenia kubeków przed uszkodzeniem podczas sztaplowania.
- Krzesło tapicerowane tkaniną o minimalnych parametrach: gramatura 470g/m², ścieralność min 100 000 cykli Martindale, piling 4-5, trudnozapałność EN 2021 1&2, BS 5852 0&1, BS 5852 Crib 5
- Siedzisko i oparcie wykonane jako jednolita konstrukcja kubełkowa ze sklejki bukowej, wyściełane trudnopalną pianką PU, tapicerowane obustronnie, oparcie o trapezoidalnym kształcie, węższe w jego górnej części
- Pianki krzesła wykonane w technologii pianek trudnopalnych. Załączyć oświadczenie producenta o możliwości wykonania krzesła z pianek trudnopalnych dla przedmiotowego postępowania wraz z świadectwem z badań potwierdzających klasę trudnopalności pianek zgodnych z normą PN EN 1021:1:2
- Konstrukcja krzesła umożliwi jego sztaplowanie w ilości do 10 szt.

- Krzesło w całości tapicerowane tkaniną o składzie Krzesło tapicerowane tkaniną o minimalnych parametrach: gramatura 400g/m², ścieralność min 100 000 cykli Martindale, piling 4, trudnozapałność EN 2021 1&2, skład min 95% wełna
- Krzesło produkowane w oparciu o standardy produkcji określone w normie ISO 9001:2015 oraz ISO 14001:2015 potwierdzone dołączonymi certyfikatami
- Wymagany okres 5 letniej gwarancji producenta, potwierdzony ramowymi warunkami gwarancji dołączonymi do oferty
- Wszystkie wymienione atesty i certyfikaty, wraz z podaniem nazwy, symbolu oraz producenta oferowanych krzeseł, muszą być zawarte w ofercie.

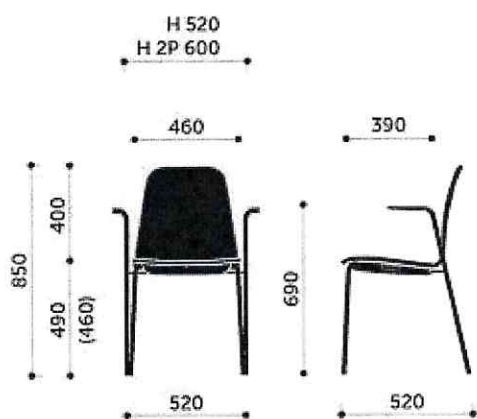

Część 7: Zaprojektowanie i wyposażenie pomieszczeń konferencyjnych w meble -**a) Sala konferencyjna:****b) Pomieszczenie cichej pracy dla doktorantów oraz strefa relaksu**

Lp.	Nazwa Asortymentu	Ilość
1	Stoły mobilne 140x70	20
2	Łączniki+blaty	1
3	Mównica z dwoma przetłokami	1
4	Krzesła konferencyjne	45
5	Mediaport 2x230V + 2xRJ45 + 1xHDMI	3
6	Mediaport 5x230V	7
7	Szafka 3 OH częściowo otwarta	3
8	Wieszak	3
9	Stoły mobilne	6
10	Sofa 2 osobowa	2
11	Fotel	2
12	Pufa	2
13	Zestaw 2 stolików z możliwością wsunięcia jeden w drugi	1
14	Krzesła biurowe	6
15	Szafka pod drukarkę 2 OH	1
16	Szafa 3OH częściowo otwarta	1
17	Wieszak	1
18	Mediaport montowany w otwór fi 80 1x230V, 1xRJ45, 1xUSB	6
19	Regał metalowy	1

Ad. 1 – stoły mobilne

Blat wykonany z płyty melaminowanej obustronnie o grubości 25mm, obrzeże o gr. 2 mm

Stelaż stalowy chromowany mobilny, składany pionowo pozwalający na optymalne wykorzystanie przestrzeni

Podstawa chromowana wyposażona w kółka jezdne z hamulcem

Stół wyposażony w specjalne łączniki umożliwiające szybkie łączenie stołów ze sobą



rys. poglądowy

Ad. 3 - Mównica

Wykonana z płyty meblowej melaminowanej gr 18mm, obrzeże ABS. Blaty wyposażone w przelotki kablowe. Stelaż metalowy o przekroju 30x50mm, malowany proszkowo

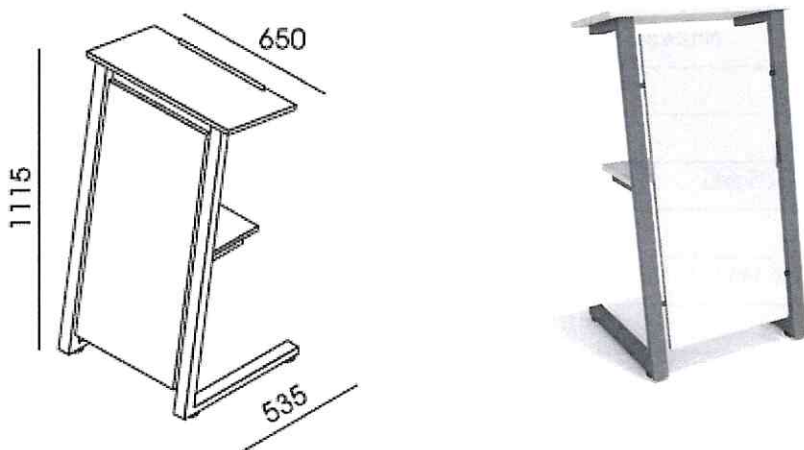

rys. poglądowy

Ad. 4 - Krzesła konferencyjne

na 4 nogach, ze stałymi podłokietnikami, w całości tapicerowane.

Wysokość całkowita: 830-850mm

Wysokość siedziska: 455-470mm

Szerokość całkowita: 550-580 mm

Głębokość całkowita: 565-590 mm

Rama : Wykonana z rury stalowej, fi 18x2,0 mm, chromowana (CR).

Siedzisko i oparcie : Kubełek drewniany wykonany z 8-warstwowej sklejki bukowej o grubości 10,5 mm, w całości tapicerowany. Przednia część wykonana z pianki ciętej o grubości 20 mm, gęstość 25 kg/m³, tylna część wykonana z pianki ciętej o grubości 10 mm, gęstość 25 kg/m³.

Podłokietniki: stałe, zintegrowane z ramą krzesła, nakładki podłokietników wykonane z 8-warstwowej sklejki bukowej, grubość 12 mm.

Stopki: Wykonane z polipropylenu. Do powierzchni miękkich

Sztaplowanie- do 4 sztuk lub 10 sztuk na dedykowanym wózku.

Minimalne parametry tkaniny:

- Skład 100% poliester
- Gramatura 366g/m²
- Odporność na ścieranie 155 000 cykli Martindale
- Trudnozapałność EN 1021-1, EN 1021-2
- Certyfikat Oeko-Tex 100

Certyfikat bezpieczeństwa: EN 16139, EN 1728, EN 1022



rys. poglądowy

Ad. 7,15,16 - Szafy biurowe

Szafa skręcana z możliwością wielokrotnego demontażu i montażu. W przypadku demontażu możliwość magazynowania w postaci płaskiej paczki.

Front, korpus, plecy, wieniec górny i dolny, półki, elementy dodatkowe z płyty meblowej:

- Płyta zgodna z normą EN14322 (odporność na zadrapania i ścieranie);
- Właściwości antybakteryjne powierzchni zgodnie z ISO 22196 (= JIS Z 2801);
- Klasa emisji formaldehydów zgodna z normą EN16516;

Korpus:

- Płyta MFC 18 mm (melamina) z krawędzią ABS 1 mm klejonym do krawędzi poprzez rozgrzanie kleju.

Wieniec górny i cokół:

- Płyta 25 mm MFC (melamina) z 2 mm obrzeżem ABS klejonym do krawędzi poprzez rozgrzanie kleju.

Plecy:

- Pełne, skręcane z korpusem, wykonane z 16 mm MFC (melamina);

Półki

- Płyta MFC 18 mm (melamina) z krawędzią ABS 1 mm, nośność każdej półki - 25 kg;
- Płyta 25 mm MFC (melamina) z obrzeżem ABS 2 mm (dla szaf powyżej 1000 mm szerokości), nośność każdej półki - 32 kg;

Drzwi

- Drzwi uchylne wykonane z płyty MFC 18 mm (melamina) z 1 mm ABS, zawiasy BLUM;
- Drzwi przesuwne z płyty MFC 18 mm (melamina) z krawędzią ABS 1 mm (z plastikowymi prowadnicami);
- Kąt otwarcia drzwi 107° z funkcją miękkiego domyku;
- uchwyt wpuszczany z aluminium malowanego proszkowo



Ad. 8, 17 – wieszak

Stelaż metalowy, lakierowany:

- dolna część wieszaka – rura elipsa

- górna część wieszaka – rura

- uchwyty – pręt + zatyczka

stopki

Stopki twarde, z tworzywa, zawsze w kolorze czarnym.



rys. poglądowy

Ad. 10 - Sofa 2 osobowa

- Klasyczna sofa wypoczynkowa o kubistycznej formie, w całości tapicerowana tkaniną obiciową.
- Wsparta na metalowej płozie o wymiarach 130x60 mm biegnącej wzdłuż bocznej krawędzi sofa, malowanej proszkowo na kolor czarny.
- Podłokietniki oraz oparcie sofa w formie brył sześciennych otaczają z trzech stron komfortowe siedzisko, wykonane ze stelaża z płaskimi sprężynami falistymi, pokrytego pianką PU.
- Stelaż sofa stanowi lite drewno pokryte sklejką oraz trudnopalną pianką PU o gęstości siedziska 40 kg/m³ i oparcia 25 kg/m³.
- Pianki fotela wykonane w technologii pianek trudnopalnych. Załączyć oświadczenie producenta o możliwości wykonania siedzisk z pianek trudnopalnych dla przedmiotowego postępowania wraz z świadectwem z badań potwierdzających klasę trudnopalności pianek zgodnych z normą PN EN 1021:1:2
- Fotel w całości tapicerowany tkaniną o minimalnych parametrach: gramatura 320g/m², odporność na piling-5, trudnopalność BS EN 1021-1&2, odporność na światło-4,
- Wymagany okres 5 letniej gwarancji producenta, potwierdzony ramowymi warunkami gwarancji dołączonymi do oferty.
- Wszystkie wymienione atesty i certyfikaty, wraz z podaniem nazwy, symbolu oraz producenta oferowanych krzeseł, muszą być zawarte w ofercie.

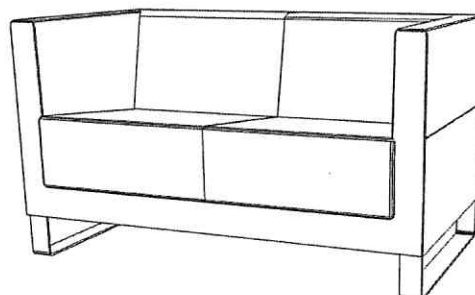
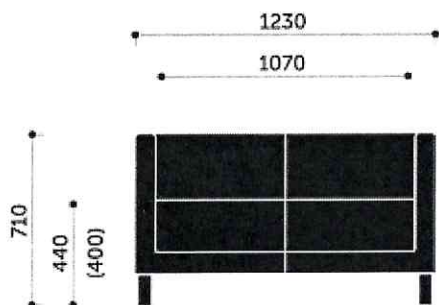

Ad. 11 – Fotel

- Klasyczny fotel wypoczynkowy o kubistycznej formie, w całości tapicerowany, wsparty na czterech metalowych nogach z profilu stalowego o przekroju kwadratu 40X40 mm, nogi malowane proszkowo na kolor czarny.
- Podłokietniki oraz oparcie fotela w formie brył sześciennych otaczają z trzech stron komfortowe siedzisko, wykonane ze stelaża z płaskimi sprężynami, pokrytego pianką PU.
- Stelaż fotela stanowi lite drewno pokryte sklejką oraz pianką PU o gęstości siedziska 40 kg/m³ i oparcia 25 kg/m³.
- Fotel w całości tapicerowany tkaniną o minimalnych parametrach: gramatura 320g/m², odporność na piling-5, trudnozapałność BS EN 1021-1&2, odporność na światło-4,
- Wymagane sprawozdanie z badań wytrzymałościowych wg PN EN 16139:2013.
- Wymagany okres 5 letniej gwarancji producenta potwierdzony Warunkami Gwarancji.
- Wszystkie wymienione atesty i certyfikaty, wraz z podaniem nazwy, symbolu oraz producenta oferowanych krzeseł, muszą być zawarte w ofercie.

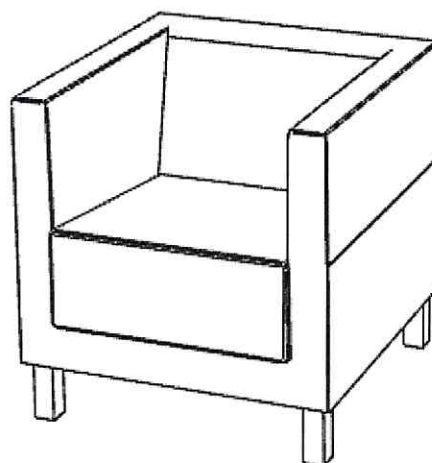
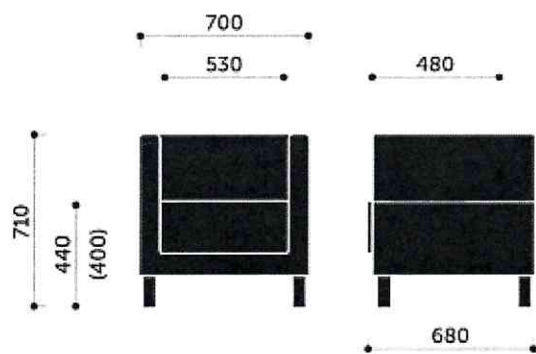

Ad. 12 – Pufa

- Pufa do siedzenia w kształcie walca o konstrukcji wykonanej z płyty wiórowej, płyty pilśniowej oraz litego drewna, zapewniającej sztywność i trwałość konstrukcji puffy.
- Wyposażona w stopki z tworzywa sztucznego.
- Wyłożona w całości pianką PU o gęstości 40 kg/m³, grubość pianki siedziska 50 mm.
- Fotel w całości tapicerowany tkaniną o minimalnych parametrach: gramatura 320g/m², odporność na piling-5, trudnozapałność BS EN 1021-1&2, odporność na światło-4,
- Wymagany okres 5-letniej gwarancji producenta, potwierdzony ramowymi warunkami gwarancji dołączonymi do oferty.
- Wszystkie wymienione atesty i certyfikaty, wraz z podaniem nazwy, symbolu oraz producenta oferowanych krzeseł, muszą być zawarte w ofercie.

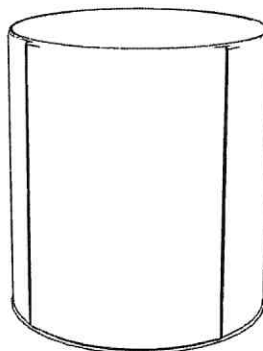
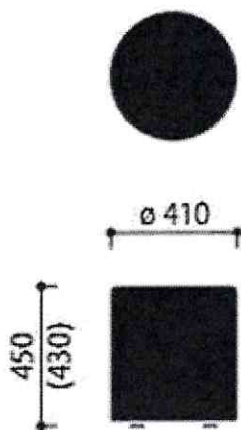

Ad. 14 - Krzesła biurowe

- 1) Siedzisko i oparcie tapicerowane
- 2) Oparcie z tylną osłoną wykonaną z tworzywa w kolorze czarnym. Osłona w postaci ramki z widoczną tkaniną z tyłu oparcia
- 3) Szkielet oparcia wykonany z tworzywa.
- 4) Szkielet siedziska wykonany na bazie sklejki bukowej min. 7-warstwowej gr. min.10mm.
- 5) Szkielet siedziska i oparcia obłożony pianką ciętą
- 6) Mechanizm synchroniczny umożliwiający blokadę oparcia w min. 5 pozycjach
- 7) Oparcie odchylające się synchronicznie z siedziskiem w stosunku 3:1. Kąt pochylenia oparcia min. 33 stopnie.
- 8) Regulacja siły oporu oparcia za pomocą śruby umieszczonej pod siedziskiem.
- 9) Oparcie regulowane na wysokość w zakresie min. 60 mm,
- 10) Podłokietniki regulowane na wysokość w zakresie min. 80 mm.
- 11) Podłokietniki wykonane z czarnego tworzywa. Nakładka podłokietnika wykonana z miękkiego poliuretanu w kolorze czarnym.
- 12) Podstawę wykonaną z poliamidu w kolorze czarnym.
- 13) Kółka o średnicy fi 65-70 mm do miękkich lub twardych powierzchni.

Minimalne parametry tkaniny:

- Skład 100% poliester
- Gramatura 366g/m²
- Odporność na ścieranie 155 000 cykli Martindale
- Trudnozapałność EN 1021-1, EN 1021-2
- Certyfikat Oeko-Tex 100
- Atest wytrzymałościowy zgodnie z: EN 1335



rys. poglądowy

Ad. 19 - Regał metalowy

Moduły z płyty melaminowanej – plecy, korpus, front, wieniec górny i dolny z płyty melaminowanej 18 mm, obrzeże ABS 2 mm, szafki zamykane na zamek jednopunktowy

Moduły metalowe z siatki metalowej gięto-ciągnionej o prześwicie 54%, na stelażu o profilu zamkniętym 2x2 cm

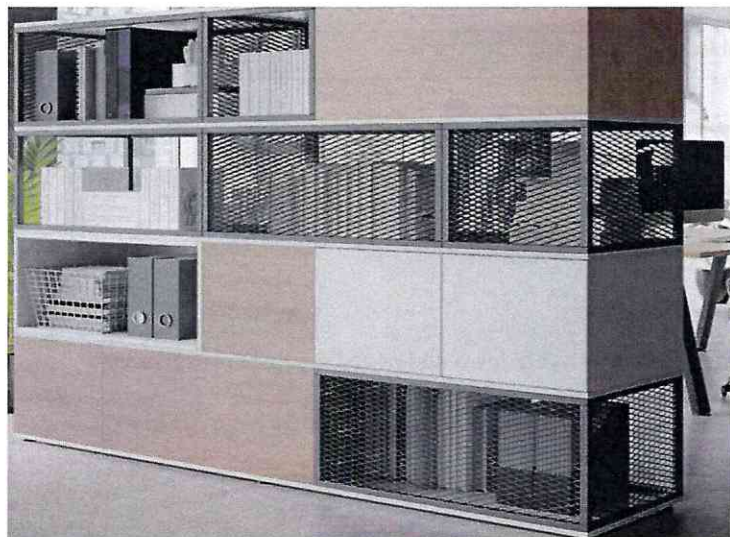

rys. poglądowy

Część 8: Zaprojektowanie i wyposażenie pokoi biurowych w Dziale Dokumentacji

Lp.	Nazwa Asortymentu	Ilość
1	Biurko 160x70 z wycięciem typu scallop	16
2	Kosz na kable	16
3	Kontenerek mobilny	16
4	Szafa aktowa 3 OH+ otwarta nadstawka 3OH szer 120	16
5	Fotel obrotowy	16
6	Fotel tapicerowany	8
7	Wieszak	8

Ad. 1 – Biurko**Blat biurka:**

- 25 mm MFC (melamina) z obrzeżem 2 mm ABS klejonym hybrydowo do krawędzi poprzez rozgrzanie kleju;
- 10 mm dystans między ramą nóg a blatem nadający estetyczny i lekki wygląd. Błat w kolorze K006 PW

Rama podblatowa:

- Metalowa rura - 40x20 mm;
- Metalowe łączniki do mocowania nóg;
- Malowane w całości proszkowo na kolor pasujący do nóg i pozostałych elementów metalowych mebli.

Nogi:

- Spawana metalowa rura - 40x40 mm;
- Metal malowany proszkowo na kolor biały;
- Plastikowe nóżki z poziomowaniem (+10 mm).



rys. poglądowy

Ad. 3 - Kontenerek mobilny - 3 szuflady**Korpus:**

- Wykonany z płyty meblowej 18 mm MFC (melamina) z obrzeżem o grubości 1 mm ABS;
- Top wykonany z 25 mm MFC (melamina) z obrzeżem o grubości 2 mm ABS;
- Płyta zgodna z normą EN14322 (odporność na zadrapania i ścieranie);
- Właściwości antybakteryjne powierzchni zgodnie z ISO 22196 (= JIS Z 2801);
- Klasa emisji formaldehydów zgodna z normą EN16516;

Szuflady:

- Przód wykonany z płyty meblowej 18 mm MFC (melamina);
- Dno wykonane z białej płyty meblowej o grubości 16 mm MFC (melamina).
Melaminowe dno zapewnia cichy domyk szuflad, zapobiega przeważaniu frontu nad całością szuflady;
- Płyta zgodna z normą EN14322 (odporność na zadrapania i ścieranie);
- Właściwości antybakteryjne powierzchni zgodnie z ISO 22196 (= JIS Z 2801);
- Klasa emisji formaldehydów zgodna z normą EN16516;
- Szuflada (1): boki szuflad metalowe, metalowe prowadnice WYSOKOŚĆ = 86 mm, DŁUGOŚĆ = 500 mm z wysuwem 80%;
- Centralny zamek
- Uchwyt wykonany z anodowanego profilu aluminiowego lakierowanego na całą szerokość szuflady
- Obciążenie maksymalne 25 kg na każdą szufladę;



rys. poglądowy

Ad. 4 - Szafa aktowa 3 OH+ otwarta nadstawka 3OH szer. 120

Szafa skręcana z możliwością wielokrotnego demontażu i montażu. W przypadku demontażu możliwość magazynowania w postaci płaskiej paczki.

Front, korpus, plecy, wieniec górny i dolny, półki, elementy dodatkowe z płyty meblowej:

- Płyta zgodna z normą EN14322 (odporność na zadrapania i ścieranie);
- Właściwości antybakteryjne powierzchni zgodnie z ISO 22196 (= JIS Z 2801);
- Klasa emisji formaldehydów zgodna z normą EN16516;

Korpus:

- Płyta MFC 18 mm (melamina) z krawędzią ABS 1 mm klejonym do krawędzi poprzez rozgrzanie kleju.

Wieniec górny i cokół:

- Płyta 25 mm MFC (melamina) z 2 mm obrzeżem ABS klejonym do krawędzi poprzez rozgrzanie kleju.

Plecy:

- Pełne, skręcane z korpusem, wykonane z 16 mm MFC (melamina);

Półki

- Płyta MFC 18 mm (melamina) z krawędzią ABS 1 mm, nośność każdej półki - 25 kg;
- Płyta 25 mm MFC (melamina) z obrzeżem ABS 2 mm (dla szaf powyżej 1000 mm szerokości), nośność każdej półki - 32 kg;

Drzwi

- Drzwi uchylne wykonane z płyty MFC 18 mm (melamina) z 1 mm ABS, zawiasy BLUM;
- Drzwi przesuwne z płyty MFC 18 mm (melamina) z krawędzią ABS 1 mm (z plastikowymi prowadnicami);
- Kąt otwarcia drzwi 107° z funkcją miękkiego domyku;
- uchwyt wpuszczany z aluminium malowanego proszkowo

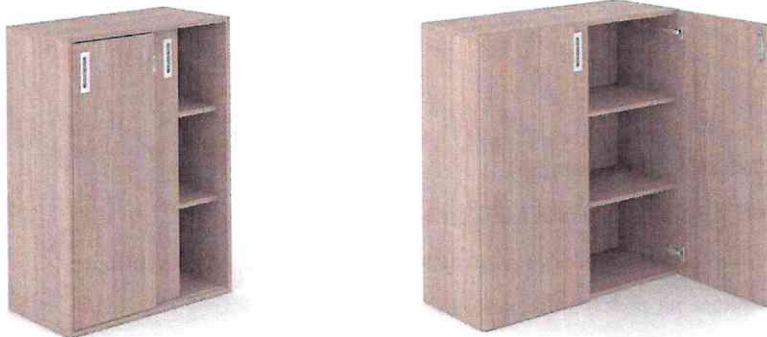

rys. poglądowy

Nastawki

Szafa skręcana z możliwością wielokrotnego demontażu i montażu. W przypadku demontażu możliwość magazynowania w postaci płaskiej paczki.

Front, korpus, plecy, wieniec górny i dolny, półki, elementy dodatkowe z płyty meblowej:

- Płyta zgodna z normą EN14322 (odporność na zadrapania i ścieranie);
- Właściwości antybakteryjne powierzchni zgodnie z ISO 22196 (= JIS Z 2801);
- Klasa emisji formaldehydów zgodna z normą EN16516;

Korpus:

- Płyta MFC 18 mm (melamina) z krawędzią ABS 1 mm klejonym do krawędzi poprzez rozgrzanie kleju.

Wieniec górny i cokół:

- Płyta 25 mm MFC (melamina) z 2 mm obrzeżem ABS klejonym do krawędzi poprzez rozgrzanie kleju.

Plecy:

- Pełne, skręcane z korpusem, wykonane z 16 mm MFC (melamina);

Półki

- Płyta MFC 18 mm (melamina) z krawędzią ABS 1 mm, nośność każdej półki - 25 kg;
- Płyta 25 mm MFC (melamina) z obrzeżem ABS 2 mm (dla szaf powyżej 1000 mm szerokości), nośność każdej półki - 32 kg;



rys. poglądowy

Ad. 5 - Fotel obrotowy

- 1) Siedzisko i oparcie tapicerowane
- 2) Oparcie z tylną osłoną wykonaną z tworzywa w kolorze czarnym. Osłona w postaci ramki z widoczną tkaniną z tyłu oparcia
- 3) Szkielet oparcia wykonany z tworzywa.
- 4) Szkielet siedziska wykonany na bazie sklejki bukowej min. 7-warstwowej gr. min.10mm.
- 5) Szkielet siedziska i oparcia obłożony pianką ciętą
- 6) Mechanizm synchroniczny umożliwiający blokadę oparcia w min. 5 pozycjach

- 7) Oparcie odchylające się synchronicznie z siedziskiem w stosunku 3:1. Kąt pochylenia oparcia min. 33 stopnie.
- 8) Regulacja siły oporu oparcia za pomocą śruby umieszczonej pod siedziskiem.
- 9) Oparcie regulowane na wysokość w zakresie min. 60 mm,
- 10) Podłokietniki regulowane na wysokość w zakresie min. 80 mm.
- 11) Podłokietniki wykonane z czarnego tworzywa. Nakładka podłokietnika wykonana z miękkiego poliuretanu w kolorze czarnym.
- 12) Podstawę wykonaną z poliamidu w kolorze czarnym.
- 13) Kółka o średnicy fi 65-70 mm do miękkich lub twardych powierzchni.

Minimalne parametry tkaniny:

- Skład 100% poliester
- Gramatura 366g/m²
- Odporność na ścieranie 155 000 cykli Martindale
- Trudnozapałność EN 1021-1, EN 1021-2
- Certyfikat Oeko-Tex 100
- Atest wytrzymałościowy zgodnie z: EN 1335



rys. poglądowy

Ad. 6 - Fotel tapicerowany

Wysokość całkowita: **765 mm**

Wysokość siedziska: **480 mm**

Szerokość całkowita: **630 mm**

Szerokość siedziska: **500 mm**

Głębokość całkowita: **585 mm**

Głębokość siedziska: **450 mm**

Wersja: **1-osobowa**

Rama: **4 nogi metalowe, bez podłokietników**

Siedzisko: **tapicerowane**

Oparcie: **tapicerowane**

Pianka siedziska: **ciężta**

Pianka oparcia: **ciężta**

Podłokietniki: **zintegrowane, tapicerowane**

Minimalne parametry tkaniny:

Skład 100% poliester

Gramatura 366g/m²

Odporność na ścieranie 155 000 cykli Martindale

Trudnozapalność EN 1021-1, EN 1021-2

Certyfikat Oeko-Tex 100



Ad. 7 – Wieszak

Stelaż metalowy, lakierowany:

- dolna część wieszaka – rura elipsa

- górna część wieszaka – rura

- uchwyty – pręt + zatyczka

stopki

Stopki twarde, z tworzywa, zawsze w kolorze czarnym.



rys. poglądowy

Część 9: Zaprojektowanie i wyposażenie pokoju biurowego - pom. 260 - Lab. Immunologii Mikrobiomu

Lp.	Nazwa Asortymentu	Ilość
1	Biurko proste 160x80	1
2	Biurko proste 180x80	1
3	Biurko proste 140x70	1
4	Kontenerek mobilny	2
5	Szafka na wysokość blatu typu Tower	1
6	Kontener stacjonarny głębokość 60 cm	1
7	Szafa 3+3OH szer. 120	1
8	Taboret laboratoryjny wysoki	1

Ad. 1,2,3 - Biurko proste**Blat biurek:**

- 25 mm MFC (melamina) z obrzeżem 2 mm ABS klejonym hybrydowo do krawędzi poprzez rozgrzanie kleju;
- 10 mm dystans między ramą nóg a blatem nadający estetyczny i lekki wygląd; Błat w kolorze K006 PW.

Rama podblatowa:

- Metalowa rura - 40x20 mm;
- Metalowe łączniki do mocowania nóg;
- Malowane w całości proszkowo na kolor pasujący do nóg i pozostałych elementów metalowych mebli.

Nogi:

- Spawana metalowa rura - 40x40 mm;
- Metal malowany proszkowo na kolor pasujący do nóg i pozostałych elementów metalowych mebli;
- Plastikowe nóżki z poziomowaniem (+10 mm).



rys. poglądowy

Ad. 4 - Kontenerek mobilny - 4 szuflady**Korpus:**

- Wykonany z płyty meblowej 16 mm MFC (melamina) z obrzeżem o grubości 1 mm ABS;
- Płyta zgodna z normą EN14322 (odporność na zadrapania i ścieranie);
- Właściwości antybakteryjne powierzchni zgodnie z ISO 22196 (= JIS Z 2801);
- Klasa emisji formaldehydów zgodna z normą EN16516;

Szuflady:

- Przód wykonany z płyty meblowej 16 mm MFC (melamina);

- Dno wykonane z białej płyty meblowej o grubości 16 mm MFC (melamina). Melaminowe dno zapewnia cichy domyk szuflad, zapobiega przeważaniu frontu nad całością szuflady;
- Płyta zgodna z normą EN14322 (odporność na zadrapania i ścieranie);
- Właściwości antybakteryjne powierzchni zgodnie z ISO 22196 (= JIS Z 2801);
- Klasa emisji formaldehydów zgodna z normą EN16516;
- Szuflada (1): boki szuflad metalowe, metalowe prowadnice z wysuwem 80%;
- Centralny zamek
- Uchwyt malowany proszkowo
- pierwsza szuflada z wkładem piórnikowym



Rys. poglądowe

Ad. 5 - Szafka na wysokość blatu typu Tower

Korpus:

- Wykonany z płyty meblowej 16 mm MFC (melamina) z obrzeżem o grubości 1 mm ABS;
- Płyta zgodna z normą EN14322 (odporność na zadrapania i ścieranie);
- Właściwości antybakteryjne powierzchni zgodnie z ISO 22196 (= JIS Z 2801);
- Klasa emisji formaldehydów zgodna z normą EN16516;
- Blat górny wykonany z płyty meblowej 25 mm z obrzeżem grubości 2mm ABS

Szuflady:

- Przód wykonany z płyty meblowej 18 mm MFC (melamina);
- cichy domyk szuflad
- Płyta zgodna z normą EN14322 (odporność na zadrapania i ścieranie);
- Właściwości antybakteryjne powierzchni zgodnie z ISO 22196 (= JIS Z 2801);
- Klasa emisji formaldehydów zgodna z normą EN16516;
- Centralny zamek
- Uchwyt malowany proszkowo
- udźwig do 50 kg
- wyposażona we wkład wkład piórnikowy



rys. poglądowe

Ad. 7 - Szafa 3+3OH szer. 120

Szafa skręcana z możliwością wielokrotnego demontażu i montażu. W przypadku demontażu możliwość magazynowania w postaci płaskiej paczki.

Front, korpus, plecy, wieniec górny i dolny, półki, elementy dodatkowe z płyty meblowej:

- Płyta zgodna z normą EN14322 (odporność na zadrapania i ścieranie);
- Właściwości antybakteryjne powierzchni zgodnie z ISO 22196 (= JIS Z 2801);
- Klasa emisji formaldehydów zgodna z normą EN16516;

Korpus:

- Płyta MFC 18 mm (melamina) z krawędzią ABS 1 mm klejonym do krawędzi poprzez rozgrzanie kleju.

Wieniec górny i cokół:

- Płyta 25 mm MFC (melamina) z 2 mm obrzeżem ABS klejonym do krawędzi poprzez rozgrzanie kleju.

Plecy:

- Pełne, skręcane z korpusem, wykonane z 16 mm MFC (melamina);

Półki

- Płyta MFC 18 mm (melamina) z krawędzią ABS 1 mm, nośność każdej półki - 25 kg;
- Płyta 25 mm MFC (melamina) z obrzeżem ABS 2 mm (dla szaf powyżej 1000 mm szerokości), nośność każdej półki - 32 kg;

Drzwi

- Drzwi uchylne wykonane z płyty MFC 18 mm (melamina) z 1 mm ABS, zawiasy BLUM;
- Drzwi przesuwne z płyty MFC 18 mm (melamina) z krawędzią ABS 1 mm (z plastikowymi prowadnicami);
- Kąt otwarcia drzwi 107° z funkcją miękkiego domyku;
- uchwyt wpuszczany z aluminium malowanego proszkowo



Rys. poglądowy

